



MISURA

MB2

# USER MANUAL

ENGLISH

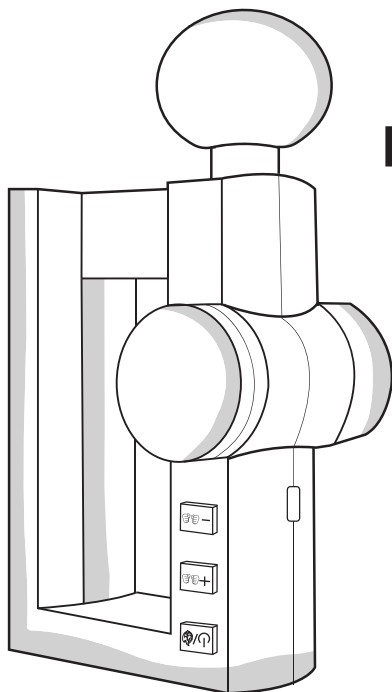

## MASSAGE GUNS

WITH DEEP  
THERMAL  
REGENERATION  
FUNCTION

The company reserves the right to make changes due to product improvements without prior notice.

## CONTENTS

OVERVIEW.....	3
LIST OF PARTS.....	4
SPECIFICATIONS.....	4
INTRODUCTION.....	4
ADVANTAGES.....	5
USAGE.....	6
MASSAGE HEAD.....	7
REPLACEMENT OF MASSAGE HEADS.....	8
DISPLAY AND SIGNALLING.....	8
SAFETY INSTRUCTIONS.....	9
NOTICE.....	10
MAINTENANCE.....	11



# OVERVIEW

3

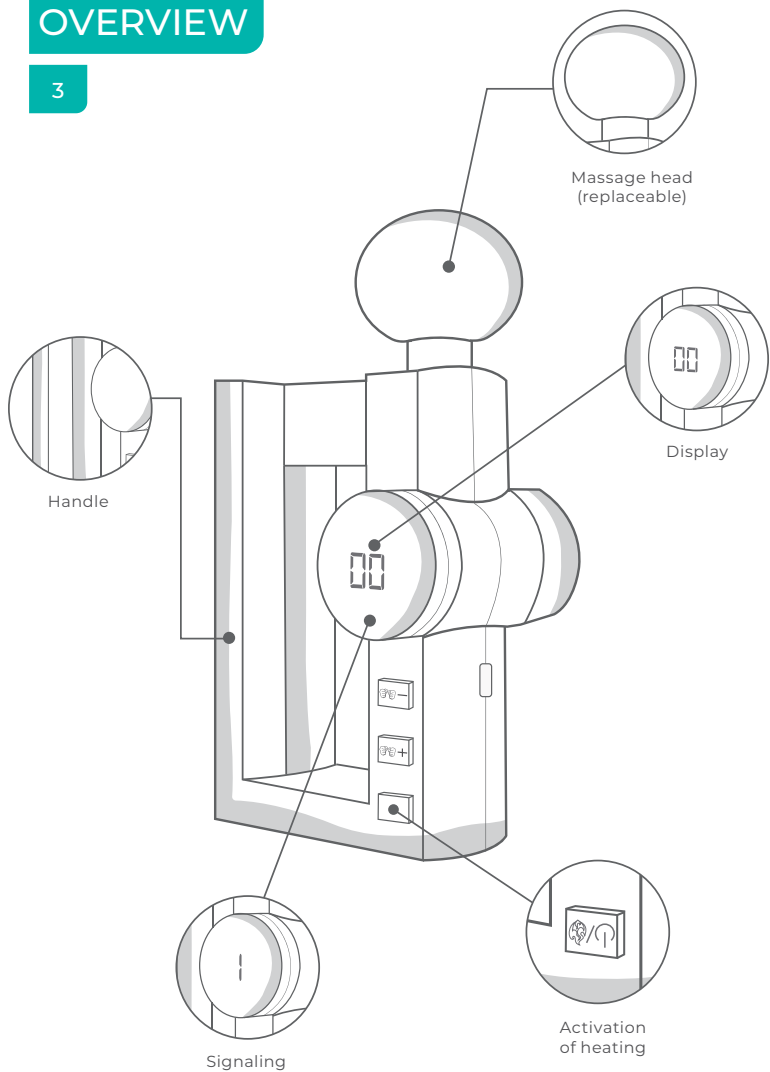

## LIST OF PARTS

4

1. Device (1)
2. Type C charging cable (1)
3. Operating Instructions (1)
4. Ball head (1)
5. Fork head (1)
6. Spiral head (1)
7. Flat head (1)

## SPECIFICATION

4

Input parameters	DC 5 V, 2 A
Speed	3200 rpm
Battery power supply	7,4 V 1800 mAh

## INTRODUCTION

4

The MISURA massage gun with heat massage function is a handheld muscle care device that helps you manage everyday stress and muscle pain. This full body massager is suitable for professional and private use. The MISURA massage gun reduces muscle pain after exercise, relieves stress, relaxes tense muscles and relieves pain. Massage guns are used by doctors, chiropractors, trainers and physiotherapists for various physical treatments. It promotes blood circulation and lymph flow in the muscles.

**The MISURA massage gun has several speed settings so you can adjust the ideal vibration strength for targeted relief.**

**It's small, quiet and powerful, so it can be used virtually anywhere:**

- In the gym before, during and after training to increase performance, against muscle pain.
- At work, for relaxation during long shifts.
- In the car, train or plane to reduce stiffness and muscle pain.

## ADVANTAGES

### 5

The MISURA massage gun uses the effect of percussion therapy, also called vibration therapy. The same technology is also used in physiotherapy, sports training and chiropractic.

**Percussion therapy has been shown to have the following effects:**

- It increases blood flow to the treated muscle groups and reduces the level of lactic acid in these areas.
- Increases range of motion and relieves tension and stiffness.
- It prevents pain signals from reaching the brain, so that the treated person not only moves better, but also feels better.
- They reduce inflammation by expelling extracellular fluids, such as synovia.
- Facilitates an increase in athletic performance.
- It relieves pain and improves the supply of nutrients and oxygen to the body.

- It speeds up recovery after exercise and reduces the likelihood of injury.
- Improves the overall condition of the soft tissues of the body.
- Prevents inflammation caused by adhesions between fascia and muscles.

These findings are based on a number of professional studies on percussion therapy. A doctor should be consulted before percussion therapy.

## USAGE

### 6

#### 1. On/off

To switch on the machine, press and hold the Start button for three seconds.

The display will show „00“. Press the Start button again to start the heat source function. Once the machine is switched on, press the plus (+) button to start the massage function. Then press plus (+) to increase the intensity or minus (-) to decrease it.

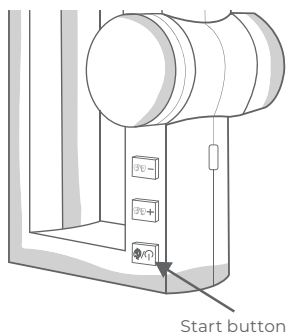

## 2. Force setting

The instrument starts with a zero force setting.

Press the + or – button to increase or decrease it by one degree.

The maximum setting is 32.

Grade 1 corresponds to a speed of 1650 rpm.

Each additional gear increases the speed by 50 rpm.

The highest gear 32 corresponds to a speed of 3200 rpm.

## 3. Temperature setting

The maximum heating level is 4.

Press the Start button to switch up one heating level.

- Level 1 = 40 °C
- Grade 2 = 45 °C
- Level 3 = 50 °C
- Level 4 = 55 °C

Pressing the Start button again switches off the heating.

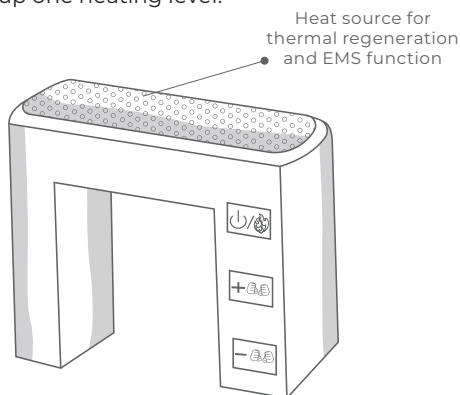

## 4. Funkcija EMS

Press the start key after the machine powered on the EMS function will start to work. Then use the „+“ / „-“ button to choose the desired EMS intensity level ranging from 01–15.

# MESSAGE HEAD

7

**The MISURA massage gun is equipped with various massage attachments that speed up healing in different situations.**

**The following titles are available:**

## **1. Flat head**

The flat massage head is suitable for large flat muscle groups of the back, abdomen and arms. It is also used for myofascial relaxation.

Tense muscles can harden. Myofascial relaxation relieves this stress.

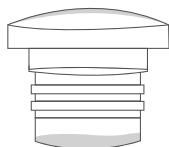

## **2. Ball head**

This head is one of the most commonly used attachments and is used to treat large muscle groups in the body. It is suitable for large and medium-sized muscle parts.

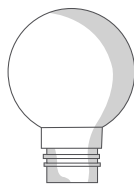

## **3. Spiral head**

This massage head is used for deep tissue massage in areas such as feet, joints, palms, tendons and plantar fascia.



## **4. Fork head**

This massage head is often used for the spine and Achilles tendon area. It provides a deeper massage than other massage heads.

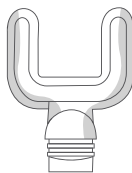

# REPLACEMENT OF MESSAGE HEADS

8

To fit a new message head, follow the instructions below:

1. Release the attached message head.
2. Select the correct head for the desired body part.
3. Put the new message head on the gun.

**Note:** Make sure the message head is properly attached to avoid injury.

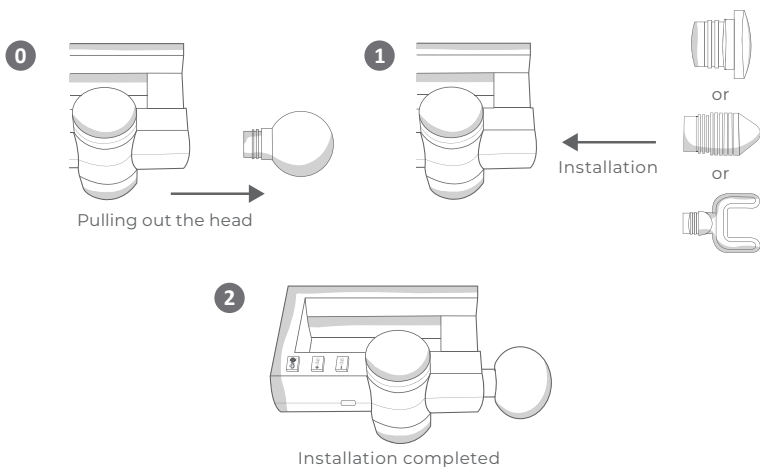

## DISPLAY AND SIGNALLING

8

The display will show the current gun settings. After switching on, „00“ is displayed. The indicator light flashes when charging.

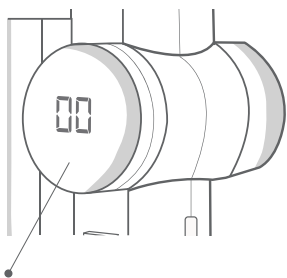

Display

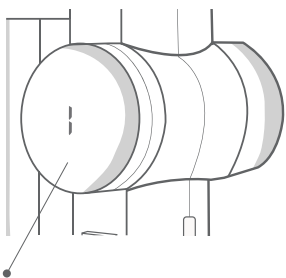

Light indication

Fully load the gun before first use. The signal light flashes while the device is charging and remains on continuously when fully charged. Charging time is approximately 4 hours. A USB charging cable is included.

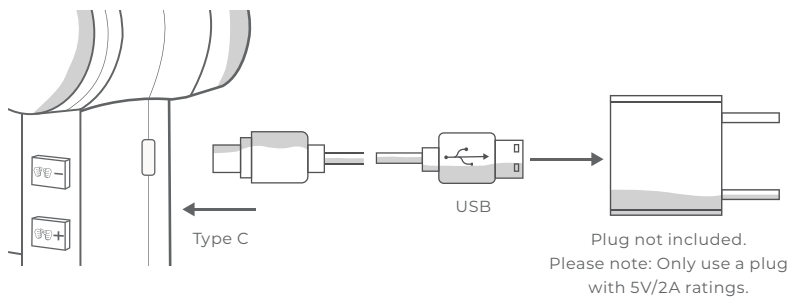

## **Read all safety instructions before using this device.**

To reduce the risk of electric shock, fire, injury or other damage, the MISURA Massage Gun must be used in accordance with the following safety instructions:

- This product may only be used by adults.
- If in doubt, consult a physiotherapist or doctor.
- Do not use the massage gun on the same muscle group for more than 60 seconds at a time.
- Use the massage gun only on dry skin, never wet. The massage gun can be used over clothing.
- Use the MISURA massage gun only on soft muscle tissue with the correct attachment.
- Never use the massage gun on the head, bony areas or sensitive parts of the body.
- Using the massage gun should not cause pain or discomfort.
- Improper use of the massage gun can cause bruising. In this case, treatment must be stopped immediately.
- Use only the heads for the recommended muscle groups.
- Do not insert any objects into the ventilation hole of the massage gun.
- Never allow the vent to come into contact with water or other liquids.

## NOTICE

10

Like all therapies, vibration therapy carries some risk. Consult your physician before using a massage gun. Especially if you are currently suffering from any of the following health problems:

- **Broken bones:** Do not use the massage gun near broken bones. Use in the area of the fracture only after a doctor has confirmed that the bone has healed and that the pressure of the massage will not damage the newly healed bone.
- **High blood pressure:** Vibration massage exerts pressure and leads to increased blood flow, which raises blood pressure. If you have blood pressure problems, check your blood pressure before and after the massage.
- **Heart problems:** Some doctors do not recommend any massage if you suffer from heart problems. Consult your doctor.
- **Pregnancy:** During pregnancy, the massage gun should only be used on the upper body and only after consulting a doctor.
- **Skin infections:** Do not use the massage gun on areas that have been damaged by a skin infection, as this can lead to further injury to the affected area.

- Avoid constant connection to the charger. This increases the likelihood of damage to the battery.
- To clean the massage gun, dry the device with a soft, dry cloth.
- Do not start the engine while the massage gun is charging.
- When not in use, store the massage gun in its case.
- Do not expose the charger (adapter) to shock.  
Do not use a damaged charger (adapter), it may cause damage to the device without warranty repair!
- Remove the battery when disposing of the device.
- Switch off the device before removing the battery.

Thank you for your purchase.  
If necessary, contact us at:

**Manufacturer/Importer**

MISURA Store s.r.o.,  
ID: CZ264 03 714  
www.misura.shop  
info@misura.shop



We are not liable for any typographical errors.



MISURA

MB2

# BENUTZERHANDBUCH

DEUTSCH

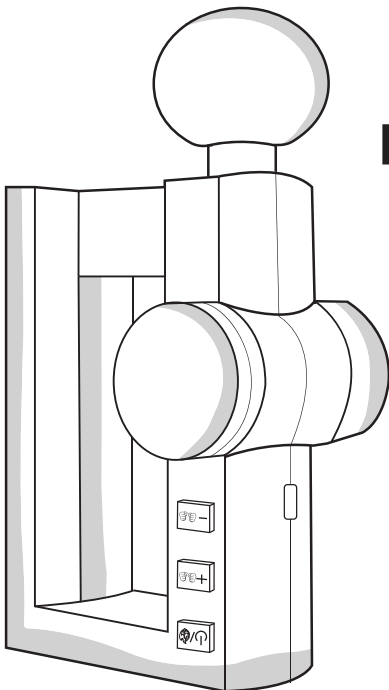

## MASSAGE GUN

MIT  
THERMISHER  
TIEFEN  
REGENERATIONS  
FUNKTION

Das Unternehmen behält sich das Recht vor, Änderungen aufgrund von Produktverbesserungen ohne vorherige Ankündigung vorzunehmen.

## INHALT

ÜBERBLICK .....	3
TEILELISTE .....	4
SPEZIFIKATIONEN .....	4
EINFÜHRUNG .....	4
VORTEILE .....	5
VERWENDEN .....	6
MASSAGEKÖPFE .....	7
AUSTAUSCH VON MASSAGEKÖPFEN .....	8
ANZEIGE UND SIGNALISIERUNG .....	8
SICHERHEITSHINWEISE .....	9
HINWEIS .....	10
WARTUNG .....	11

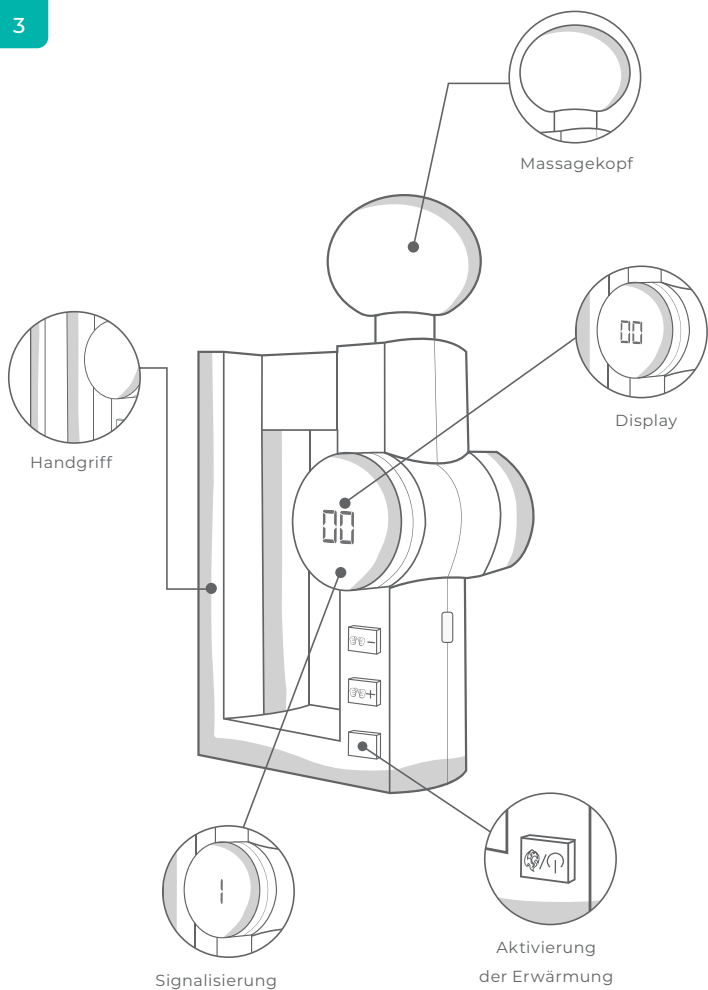

## TEILELISTE

4

1. Produkt (1)
2. Typ-C-Ladekabel (1)
3. Betriebsanleitung (1)
4. Kugelkopf (1)
5. Gabelkopf (1)
6. Spiralkopf (1)
7. Flachkopf (1)

## SPEZIFIKATIONEN

4

Input Parametr	DC 5 V, 2 A
Geschwindigkeit	3200 Drehzahlen pro Minute
Akku-Stromversorgung	7,4 V 1800 mAh

## EINFÜHRUNG

4

Die MISURA Massagepistole mit Wärmemassagefunktion ist ein Handgerät zur Muskelpflege, das Ihnen hilft, den täglichen Stress und die Muskelschmerzen zu bewältigen. Dieses Ganzkörpermassagegerät ist für den professionellen und privaten Gebrauch geeignet. Die MISURA-Massagepistole lindert Muskelschmerzen nach dem Training, baut Stress ab, entspannt verspannte Muskeln und lindert Schmerzen. Massagepistolen werden von Ärzten, Chiropraktikern, Trainern und Physiotherapeuten für

verschiedene körperliche Behandlungen verwendet. Es fördert die Blutzirkulation und den Lymphfluss in den Muskeln.

**Die MISURA Massagepistole verfügt über mehrere Geschwindigkeitsstufen, mit denen Sie die ideale Vibrationsstärke für eine gezielte Linderung einstellen können.**

**Er ist klein, leise und leistungsstark, so dass er praktisch überall eingesetzt werden kann:**

- Im Fitnessstudio vor, während und nach dem Training zur Leistungssteigerung, gegen Muskelschmerzen.
- Bei der Arbeit, zur Entspannung während langer Schichten.
- Im Auto, Zug oder Flugzeug, um Steifheit und Muskelschmerzen zu verringern.

## VORTEILE

### 5

Die MISURA Massagepistole nutzt die Wirkung der Perkussionstherapie, ebenso genannt die Vibrationstherapie. Die gleiche Technologie wird auch in der Physiotherapie, dem Sporttraining und der Chiropraktik eingesetzt.

**Die Perkussionstherapie hat nachweislich die folgenden Wirkungen:**

- Es erhöht die Durchblutung der behandelten Muskelgruppen und reduziert den Milchsäuregehalt in diesen Bereichen.
- Vergrößert den Bewegungsspielraum und löst Verspannungen und Steifheit.
- Es verhindert, dass Schmerzsignale das Gehirn erreichen, so dass sich die behandelte Person nicht nur besser bewegt, sondern auch besser fühlt.
- Sie wirken entzündungshemmend, indem sie extrazelluläre Flüssigkeiten wie Synovia ausstoßen.

- Ermöglicht eine Steigerung der sportlichen Leistung.
- Es lindert Schmerzen und verbessert die Versorgung des Körpers mit Nährstoffen und Sauerstoff.
- Es beschleunigt die Erholung nach dem Sport und verringert die Wahrscheinlichkeit von Verletzungen.
- Verbessert den Gesamtzustand der Weichteile des Körpers.
- Verhindert Entzündungen, die durch Verklebungen zwischen Faszien und Muskeln entstehen.

Diese Erkenntnisse beruhen auf einer Reihe von Fachstudien zur Perkussionstherapie. Vor der Perkussionstherapie sollte ein Arzt konsultiert werden.

## VERWENDEN

### 6

#### 1. Ein / Aus

Um das Gerät einzuschalten, halten Sie die Starttaste drei Sekunden lang gedrückt. Auf dem Display wird „00“ angezeigt. Drücken Sie die Taste Start erneut, um die Wärmequellenfunktion zu starten. Sobald das Gerät eingeschaltet ist, drücken Sie die Plusaste (+), um die Massagefunktion zu starten. Drücken Sie dann Plus (+), um die Intensität zu erhöhen, oder Minus (-), um sie zu verringern.

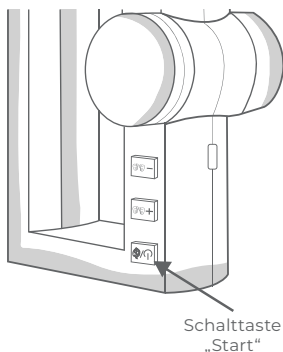

## 2. Einstellung der Leistung

Das Gerät startet mit einer Nullkrafteinstellung. Drücken Sie die Taste + oder -, um den Wert um ein Grad zu erhöhen oder zu verringern.

Die maximale Einstellung ist 32.

Stufe 1 entspricht einer Drehzahl von 1650 U/min. Jeder zusätzliche Gang erhöht die Geschwindigkeit um 50 Umdrehungen pro Minute. Der höchste Gang 32 entspricht einer Drehzahl von 3200 U/min.

## 3. Einstellung der Temperatur

Die maximale Wärmestufe ist 4. Drücken Sie die Start-Taste, um eine Wärmestufe höher zu schalten.

- Stufe 1 = 40 °C
- Stufe 2 = 45 °C
- Stufe 3 = 50 °C
- Stufe 4 = 55 °C

Ein weiterer Druck auf die Start-Taste schaltet die Erwärmung wieder aus.

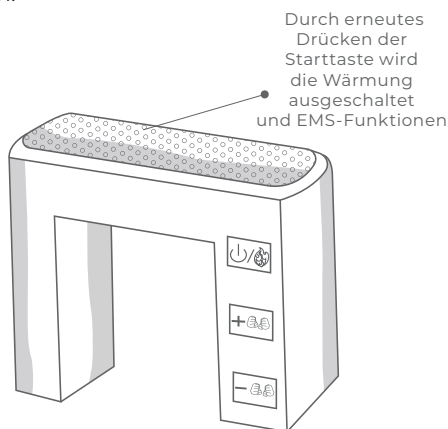

## 4. EMS Funktion

Drücken Sie die Starttaste, nachdem das Gerät eingeschaltet wurde, und die EMS-Funktion beginnt zu arbeiten. Wählen Sie dann mit der Taste „+“ / „-“ die gewünschte EMS-Intensitätsstufe im Bereich von 01-15.

**Die MISURA-Massagepistole ist mit verschiedenen Massageaufsätzen ausgestattet, die die Heilung in verschiedenen Situationen beschleunigen. Folgende Aufsätze sind verfügbar:**

## 1. Flacher Kopf

Der flache Massagekopf eignet sich für große flache Muskelgruppen des Rückens, des Bauches und der Arme. Der wird auch zur myofaszialen Entspannung eingesetzt. Verspannte Muskeln können sich verhärten. Die myofasziale Entspannung baut diesen Stress ab.

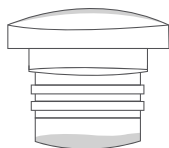

## 2. Kugelkopf

Dieser Kopf ist einer der am häufigsten verwendeten Aufsätze und wird zur Behandlung großer Muskelgruppen im Körper verwendet. Es ist geeignet für große und mittelgroße Muskelpartien.

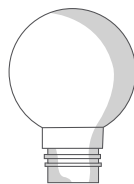

## 3. Spiralkopf

Dieser Massagekopf wird für die Tiefengewebsmassage in Bereichen wie Füße, Gelenke, Handflächen, Sehnen und Plantarfazsie verwendet.



## 4. Gabelkopf

Dieser Massagekopf wird häufig für die Wirbelsäule und den Achillessehnenbereich verwendet. Er bietet eine tiefere Massage als andere Massageköpfe.

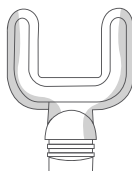

# AUSTAUSCH VON MASSAGEKÖPFEN

8

DE

Um einen neuen Massagekopf anzubringen, befolgen Sie die nachstehenden Anweisungen:

1. Lassen Sie den angebrachten Massagekopf los.
2. Wählen Sie den richtigen Kopf für den gewünschten Körperteil.
3. Setzen Sie den neuen Massagekopf auf die Pistole.

**Hinweis:** Achten Sie darauf, dass der Massagekopf richtig befestigt ist, um Verletzungen zu vermeiden.

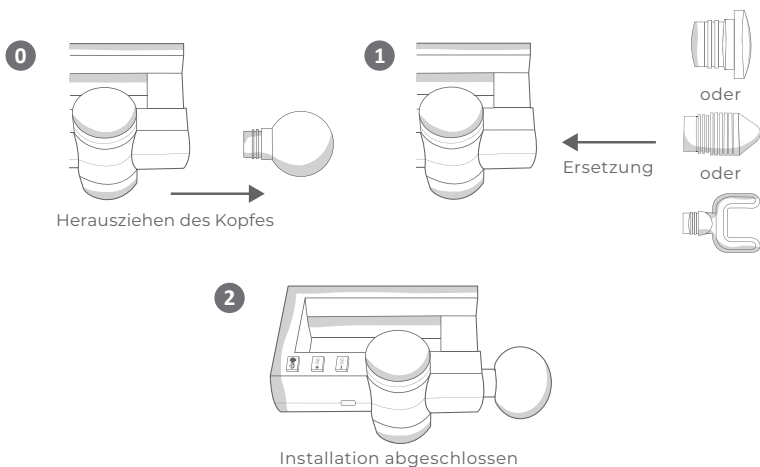

# ANZEIGE UND SIGNALISIERUNG

8

Auf dem Display werden die aktuellen Pistoleneinstellungen angezeigt. Nach dem Einschalten wird „00“ angezeigt. Die Anzeigeleuchte blinkt während des Ladevorgangs.

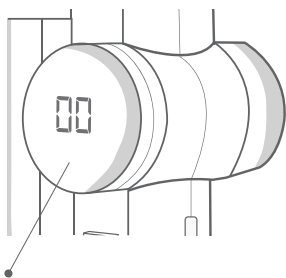

Anzeige

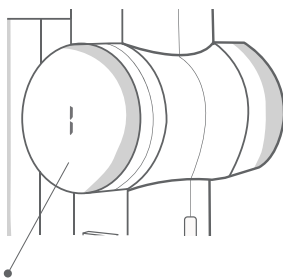

Signalisierung

Laden Sie die Pistole vor dem ersten Gebrauch vollständig. Die Signallampe blinkt, während die Pistole geladen wird, und leuchtet kontinuierlich, wenn sie vollständig geladen ist. Die Ladezeit beträgt etwa 4 Stunden. Ein USB-Ladekabel ist im Packung enthalten.

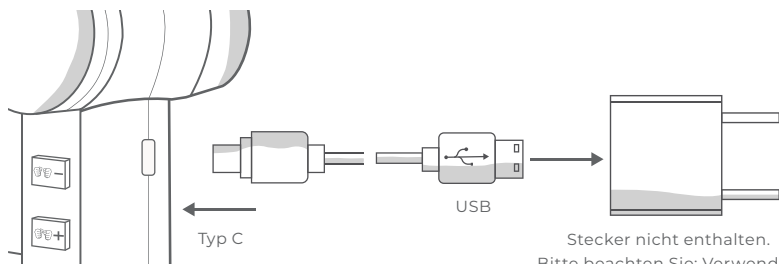

Stecker nicht enthalten.  
Bitte beachten Sie: Verwenden  
Sie nur einen Stecker mit  
5V/2A Nennleistung.

## **Lesen Sie alle Sicherheitshinweise, bevor Sie das Gerät benutzen.**

Um das Risiko eines elektrischen Schlages, eines Brandes, einer Verletzung oder anderer Schäden zu verringern, muss das MISURA Massagegerät in Übereinstimmung mit den folgenden Sicherheitshinweisen verwendet werden:

- Dieses Produkt darf nur von Erwachsenen verwendet werden.
- Im Zweifelsfall sollten Sie einen Physiotherapeuten oder Arzt konsultieren.
- Verwenden Sie die Massagepistole nicht länger als 60 Sekunden am Stück auf ein und derselben Muskelgruppe.
- Verwenden Sie die Massagepistole nur auf trockener Haut, nie nass. Die Massagepistole kann über der Kleidung verwendet werden.
- Verwenden Sie die MISURA Massagepistole nur auf weichem Muskelgewebe mit dem richtigen Aufsatz.
- Verwenden Sie die Massagepistole niemals am Kopf, an knöchernen Stellen oder an empfindlichen Körperteilen.
- Die Verwendung der Massagepistole sollte keine Schmerzen oder Unannehmlichkeiten verursachen.
- Die unsachgemäße Verwendung der Massagepistole kann zu Blutergüssen führen. In diesem Fall muss die Behandlung sofort abgebrochen werden.
- Verwenden Sie nur Aufsätze für die empfohlenen Muskelgruppen.
- Stecken Sie keine Gegenstände in die Lüftungsöffnung der Massagepistole.
- Achten Sie darauf, dass die Entlüftung nicht mit Wasser oder anderen Flüssigkeiten in Berührung kommt.

Wie alle Therapien bringt auch die Vibrationstherapie ein gewisses Risiko. Konsultieren Sie Ihren Arzt, bevor Sie eine Massagepistole verwenden. Vor allem, wenn Sie derzeit an einem der folgenden Gesundheitsprobleme leiden:

- **Knochenbrüche:** Verwenden Sie die Massagepistole nicht in der Nähe von Knochenbrüchen. Verwenden Sie die Massage im Bereich des Bruchs erst, nachdem ein Arzt bestätigt hat, dass der Knochen geheilt ist und der Druck der Massage den frisch geheilten Knochen nicht beschädigt.
- **Hoher Blutdruck:** Die Vibrationsmassage übt Druck aus und führt zu einer verstärkten Durchblutung, wodurch der Blutdruck steigt. Wenn Sie unter Blutdruckproblemen leiden, sollten Sie Ihren Blutdruck vor und nach der Massage messen..
- **Herzprobleme:** Einige Ärzte raten von einer Massage ab, wenn Sie unter Herzproblemen leiden. Konsultieren Sie Ihren Arzt.
- **Schwangerschaft:** Während der Schwangerschaft sollte die Massagepistole nur am Oberkörper und nur nach Rücksprache mit einem Arzt verwendet werden.
- **Hautinfektionen:** Verwenden Sie die Massagepistole nicht an Stellen, die durch eine Hautinfektion geschädigt wurden, da dies zu weiteren Verletzungen der betroffenen Stelle führen kann.

- Vermeiden Sie eine ständige Verbindung mit dem Ladegerät. Dies erhöht die Wahrscheinlichkeit, dass die Batterie beschädigt wird.
- Um die Massagepistole zu reinigen, trocknen Sie das Gerät mit einem weichen, trockenen Tuch ab.
- Lassen Sie den Motor nicht an, während die Massagepistole aufgeladen wird.
- Bewahren Sie die Massagepistole bei Nichtgebrauch in ihrem Etui auf.
- Setzen Sie das Ladegerät (Adapter) keinen Stößen aus. Verwenden Sie kein beschädigtes Ladegerät (Adapter), es kann zu Schäden am Gerät führen, die nicht durch die Garantie abgedeckt sind!
- Nehmen Sie die Batterie heraus, wenn Sie das Gerät entsorgen.
- Schalten Sie das Gerät aus, bevor Sie den Akku herausnehmen.

Wir bedanken uns für Ihren Einkauf.  
Beim Bedarf stehen wir gerne zur Verfügung:

**Hersteller/Importeur**

MISURA Store s.r.o.,  
ID: CZ264 03 714  
www.misura.shop  
info@misura.shop



Wir haften nicht für etwaige Druckfehler.



MISURA

MB2

# UŽIVATELSKÝ MANUÁL

ČESKY

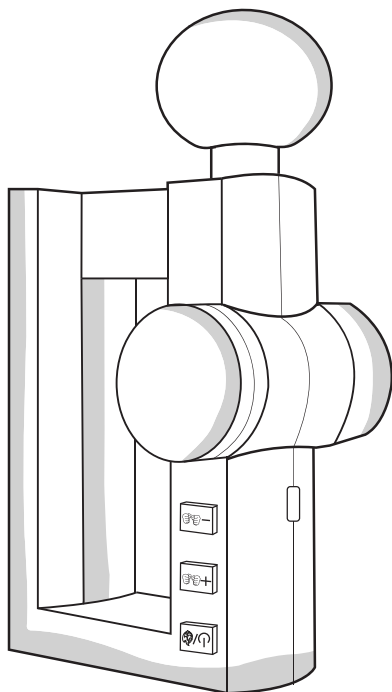

## MASÁŽNÍ PISTOLE

S FUNKCÍ  
HLOUBKOVÉ  
TERMICKÉ  
REGENERACE

Společnost si vyhrazuje právo na změny v důsledku vylepšení výrobku bez předchozího upozornění.

## OBSAH

PŘEHLED.....	3
SEZNAM DÍLŮ.....	4
SPECIFIKACE.....	4
ÚVOD.....	4
VÝHODY.....	5
POUŽITÍ.....	6
MASÁŽNÍ HLAVICE.....	7
VÝMĚNA MASÁŽNÍCH HLAVIC.....	8
DISPLEJ A SIGNALIZACE.....	8
BEZPEČNOSTNÍ POKYNY.....	9
UPOZORNĚNÍ.....	10
ÚDRŽBA.....	11

# PŘEHLED

3

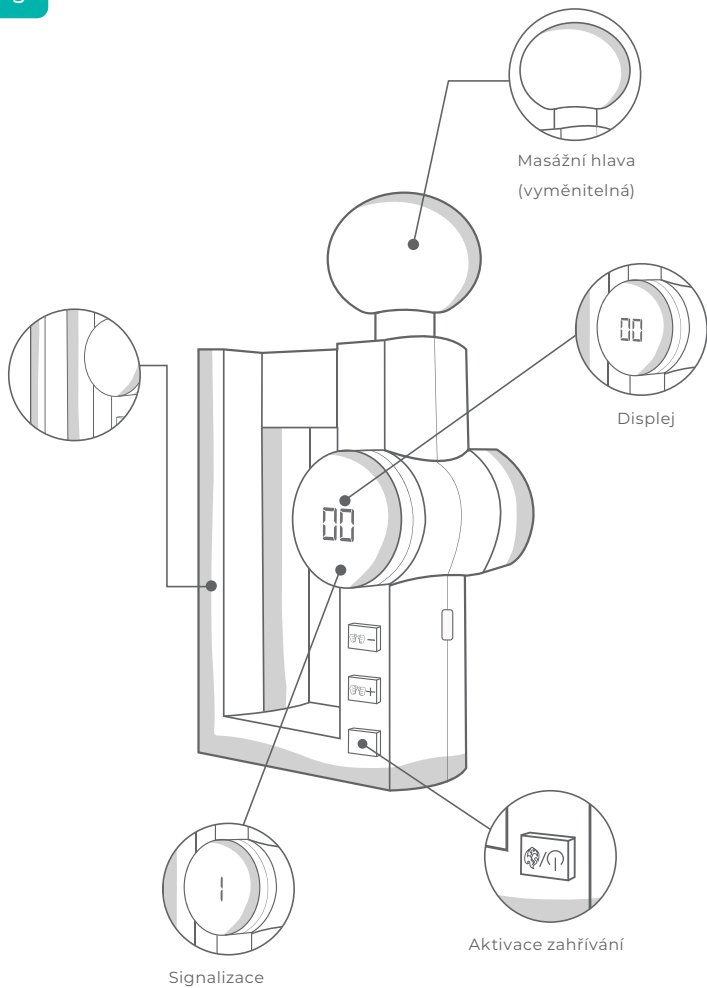

# SEZNAM DÍLŮ

4

1. Zařízení (1)
2. Nabíjecí kabel typu C (1)
3. Návod k obsluze (1)
4. Kulová hlava (1)
5. Vidlicová hlava (1)
6. Spirální hlava (1)
7. Plochá hlava (1)

# SPECIFIKACE

4

Vstupní parametry	DC 5 V, 2 A
Rychlost	3200 otáček za minutu
Napájení z baterie	7,4 V 1800 mAh

Masážní pistole MISURA s funkcí tepelné masáže je ruční přístroj pro péči o svaly, který vám pomůže zvládnout každodenní stres a bolesti svalů. Tento masážní přístroj na celé tělo je vhodný pro profesionální i soukromé použití. Masážní pistole MISURA snižuje bolest svalů po cvičení, zmírňuje stres, uvolňuje napjaté svaly a zmírňuje bolest. Masážní pistole používají lékaři, chiropraktici, trenéři a fyzioterapeuti k různým fyzikálním ošetřením. Podporuje krevní oběh a tok lymfy ve svalech.

**Masážní pistole MISURA má několik stupňů rychlosti, takže lze nastavit ideální sílu vibrací pro cílenou úlevu. Je malý, tichý a výkonný, takže jej lze použít prakticky kdekoli:**

- V posilovně před tréninkem, během něj a po něm pro zvýšení výkonnosti, proti bolesti svalů.
- V práci, pro relaxaci během dlouhých pracovních směn.
- V autě, vlaku nebo letadle pro snížení ztuhlosti a bolesti svalů.

# VÝHODY

5

Masážní pistole MISURA využívá účinek perkusní terapie, nazývané také vibrační terapie. Stejná technologie se používá také ve fyzioterapii, sportovním tréninku a chiropraxi.

## Bylo prokázáno, že perkusní terapie má následující účinky:

- Zvyšuje průtok krve do ošetřovaných svalových skupin a snižuje hladinu kyseliny mléčné v těchto oblastech.
- Zvyšuje rozsah pohybu a zmírňuje napětí a ztuhlost.
- Zabraňuje signálům bolesti, aby se dostaly do mozku, takže se léčená osoba nejen lépe pohybuje, ale také se cítí lépe.
- Zmírňují zánět tím, že vypuzují extracelulární tekutiny, například synovii.
- Uspodňuje zvýšení sportovního výkonu.
- Zmírňuje bolest a zlepšuje zásobování těla živinami a kyslíkem.
- Urychluje regeneraci po cvičení a snižuje pravděpodobnost zranění.
- Zlepšuje celkový stav měkkých tkání těla.
- Zabraňuje zánětům způsobeným srůsty mezi fasciemi a svaly.

Tato zjištění vycházejí z řady odborných studií o perkusní terapii. Před perkusní terapií je třeba se poradit s lékařem.

# POUŽITÍ

6

## 1. Zapnuto/vypnuto

Přístroj zapnete stisknutím a podržením tlačítka Start po dobu tří sekund. Na displeji se zobrazí „00“. Dalším stisknutím tlačítka Start spustíte funkci tepelného zdroje.

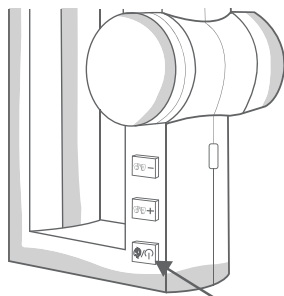

Tlačítko Start

Jakmile je přístroj zapnutý, stiskněte tlačítko plus (+) pro spuštění funkce masáže. Poté stiskněte plus (+) pro zvýšení intenzity nebo mínus (-) pro její snížení.

## 2. Nastavení síly

Přístroj začíná s nulovým nastavením síly.

Jedním stisknutím tlačítka + nebo - ji zvýšíte nebo snížíte o jeden stupeň. Maximální nastavení je 32.

Stupeň 1 odpovídá rychlosti 1650 otáček/min.

Každý další stupeň zvýší otáčky o 50 otáček/min.

Nejvyšší stupeň 32 odpovídá rychlosti 3200 otáček/min.

## 3. Nastavení teploty

Maximální stupeň ohřevu je 4. Jedním stisknutím tlačítka Start přepnete o jeden stupeň ohřevu výše.

- Úroveň 1 = 40 °C
- Stupeň 2 = 45 °C
- Úroveň 3 = 50 °C
- Úroveň 4 = 55 °C

Další stisk tlačítka Start tepelný ohřev opět vypne.

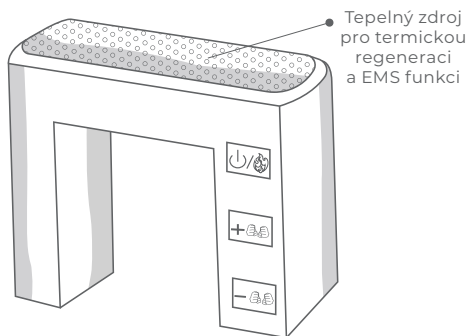

## 4. EMS Funkce

Po zapnutí stroje stiskněte tlačítko Start a funkce EMS začne pracovat. Poté pomocí tlačítek „+“ / „-“ zvolte požadovanou úroveň intenzity EMS v rozmezí 01–15.

# MASÁŽNÍ HLAVICE

7

**Masážní pistole MISURA je vybavena různými masážními nástavci, které urychlují hojení v různých situacích.**

**K dispozici jsou následující hlavy:**

## 1. Plochá hlava

Plochá masážní hlavice je vhodná pro velké ploché svalové skupiny zad, břicha a paží. Používá se také k myofasciální relaxaci. Napjaté svaly mohou ztvrdnout. Myofasciální relaxace tento stres zmírňuje.

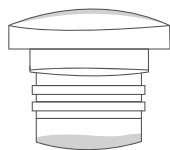

## 2. Kulová hlava

Tato hlavice je jedním z nejčastěji používaných nástavců a používá se k ošetření velkých svalových skupin v těle. Je vhodná pro velké a středně velké svalové partie.

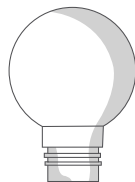

## 3. Spirální hlava

Tato masážní hlavice se používá k hloubkové masáži tkání v oblastech, jako jsou chodidla, klouby, dlaně, šlachy a plantární fascie.



## 4. Vidlicová hlava

Tato masážní hlavice se často používá pro oblast páteře a Achillovy šlachy. Poskytuje hlubší masáž než jiné masážní hlavice.

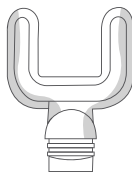

# VÝMĚNA MASÁŽNÍCH HLAVIC

8

**Chcete-li nasadit novou masážní hlavici, postupujte podle následujících pokynů:**

1. Uvolněte připojenou masážní hlavici.
2. Vyberte správnou hlavu pro požadovanou část těla.
3. Nasadte novou masážní hlavici na pistoli.

**Poznámka:** Ujistěte se, že je masážní hlavice správně připevněna, aby nedošlo ke zranění.

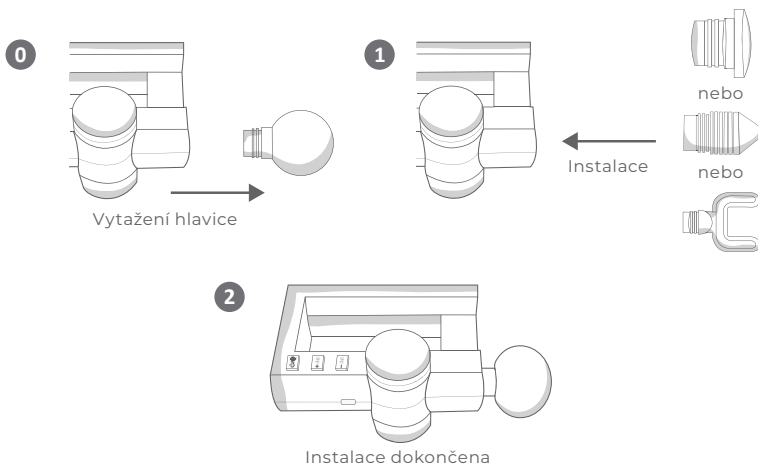

# DISPLEJ A SIGNALIZACE

8

Na displeji se zobrazí aktuální nastavení pistole.

Po zapnutí se zobrazí „00“. Při nabíjení bliká signalizační kontrolka.

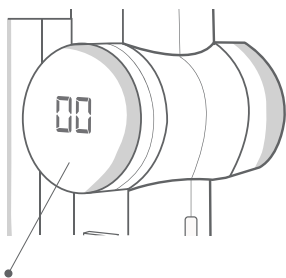

Displej

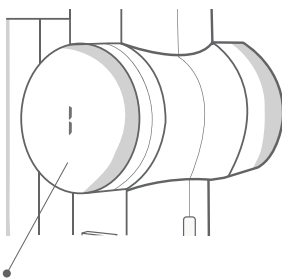

Světelná signalizace

Před prvním použitím pistoli plně nabijte. Během nabíjení pistole signální světlo bliká a po úplném nabití svítí nepřetržitě. Doba nabíjení je přibližně 4 hodiny. Nabíjecí USB kabel je součástí balení.

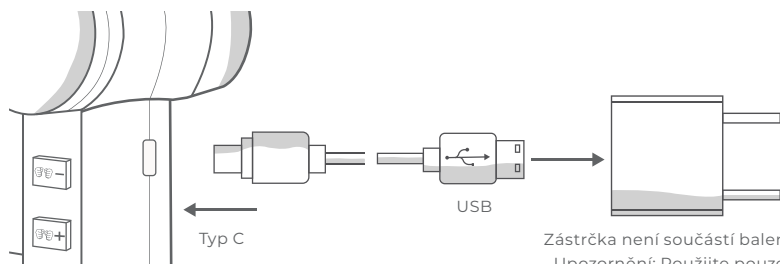

Typ C

USB

Zástrčka není součástí balení.  
Upozornění: Použijte pouze zástrčku s hodnotami 5V / 2A.

## **Před použitím tohoto spotřebiče si přečtete všechny bezpečnostní pokyny.**

Aby se snížilo riziko úrazu elektrickým proudem, požáru, zranění nebo jiných škod, musí se masážní pistole MISURA používat v souladu s následujícími bezpečnostními pokyny:

- Tento výrobek mohou používat pouze dospělí.
- V případě pochybností se poradte s fyzioterapeutem nebo lékařem.
- Masážní pistoli nepoužívejte na jednu na tutéž svalovou skupinu déle než 60 sekund.
- Masážní pistoli používejte pouze na suchou pokožku, nikdy ne na mokrou. Masážní pistoli lze používat přes oblečení.
- Masážní pistoli MISURA používejte pouze na měkkou svalovou tkáň se správným nastavcem.
- Nikdy nepoužívejte masážní pistoli na hlavu, kostnaté oblasti nebo citlivé části těla.
- Používání masážní pistole by nemělo způsobovat bolest ani nepříjemné pocity.
- Nesprávné použití masážní pistole může způsobit pohmoždění. V takovém případě musí být léčba okamžitě ukončena.
- Používejte pouze nástavce pro příslušné doporučené svalové skupiny.
- Do větracího otvoru masážní pistole nekládejte žádné předměty.
- Nikdy nedovolte, aby se větrací otvor dostal do kontaktu s vodou nebo jinými kapalinami.

# UPOZORNĚNÍ

10

Stejně jako všechny terapie i vibrační terapie s sebou nese určité riziko. Před použitím masážní pistole se poraďte se svým lékařem. Zejména pokud v současné době trpíte některým z následujících zdravotních problémů:

- **Zlomené kosti:** Masážní pistoli nepoužívejte v blízkosti zlomených kostí. Použijte v oblasti zlomeniny až poté, co lékař potvrdí, že se kost zhojila a že tlak masáže nepoškodí nově zhojenou kost.
- **Vysoký krevní tlak:** Vibrační masáž působí tlakem a vede ke zvýšenému prokrvení, což zvyšuje krevní tlak. Pokud máte problémy s krevním tlakem, zkontrolujte si ho před masáží a po ní.
- **Srdeční potíže:** Někteří lékaři nedoporučují žádné masáže, pokud trpíte srdečními potížemi. Poradte se se svým lékařem.
- **Těhotenství:** Během těhotenství by se masážní pistole měla používat pouze na horní část těla a pouze po konzultaci s lékařem.
- **Kožní infekce:** Masážní pistoli nepoužívejte na místa, která byla poškozena kožní infekcí, protože to může vést k dalšímu poranění postižené oblasti.

- Vyvarujte se neustálého připojení do nabíječky. Zvyšuje se tím pravděpodobnost poškození baterie.
- Chcete-li masážní pistoli vyčistit, osušte přístroj měkkým suchým hadříkem.
- Během nabíjení masážní pistole nespustíte motor.
- Pokud masážní pistoli nepoužíváte, uložte ji do pouzdra.
- Nabíječku (adaptér) a nevystavujte nárazům. Nepoužívejte poškozenou nabíječku (adaptér), může způsobit poškození přístroje bez nároku na záruční opravu!
- Při likvidaci přístroje vyjměte baterii.
- Před vyjmutím baterie přístroj vypněte.



MISURA

Děkujeme za Váš nákup.  
V případě potřeby nás kontaktujte na:

**Výrobce/Dovozce**

MISURA Store s.r.o.,

ID: CZ264 03 714

[www.misura.shop](http://www.misura.shop)

[info@misura.shop](mailto:info@misura.shop)



Neručíme za případné tiskové chyby.



MISURA

MB2

# POUŽÍVATEĽSKÁ PRÍRUČKA

SLOVENSKY

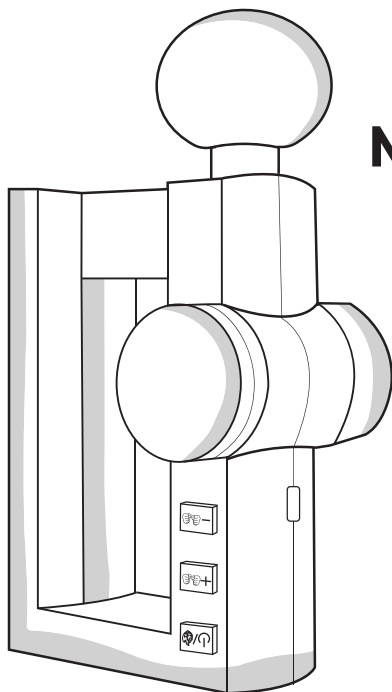

## MASÁŽNA PIŠTOĽ

S FUNKCIOU  
HĽBKOVEJ  
TEPELNEJ  
REGENERÁCIE

Spoločnosť si vyhradzuje právo na zmeny v dôsledku vylepšenia výrobku bez predchádzajúceho upozornenia.

## OBSAH

PREHL'AD.....	3
ZOZNAM DIELOV.....	4
ŠPECIFIKÁCIE.....	4
ÚVOD.....	4
VÝHODY.....	5
VYUŽITIE.....	6
MASÁŽNE HLAVICE.....	7
VÝMENA MASÁŽNYCH HLAVÍC.....	8
DISPLEJ A SIGNALIZÁCIA.....	8
BEZPEČNOSTNÉ POKYNY.....	9
UPOZORNENIE.....	10
ÚDRŽBA.....	11

# PREHL'AD

3

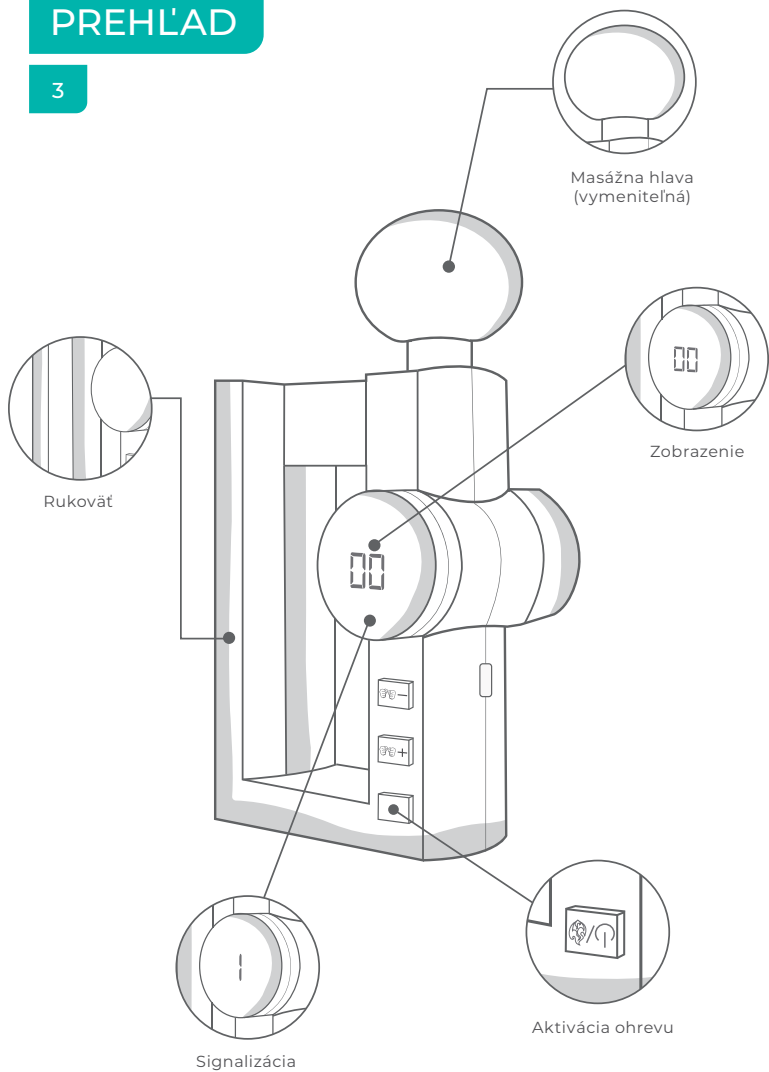

# ZOZNAM DIELOV

4

1. Zariadenie (1)
2. Nabíjací kábel typu C (1)
3. Návod na obsluhu (1)
4. Guľová hlava (1)
5. Vidlicová hlava (1)
6. Špirálová hlava (1)
7. Plochá hlava (1)

# ŠPECIFIKÁCIE

4

Vstupné parametre	DC 5 V, 2 A
Rýchlosť	3200 otáčok za minútu
Napájanie z batérie	7,4 V 1800 mAh

Masážna pištoľ MISURA s funkciou tepelnej masáže je ručné zariadenie na starostlivosť o svaly, ktoré vám pomôže zvládnuť každodenný stres a bolesť svalov. Tento masážny prístroj na celé telo je vhodný na profesionálne aj súkromné použitie. Masážna pištoľ MISURA znižuje bolesť svalov po cvičení, zmierňuje stres, uvoľňuje svalové napätie a zmierňuje bolesť. Masážne pištole používajú lekári, chiropraktici, tréneri a fyzioterapeuti na rôzne fyzikálne ošetrenia. Podporuje krvný obeh a tok lymfy vo svaloch.

**Masážna pištoľ MISURA má niekoľko nastavení rýchlosti, takže si môžete nastaviť ideálnu silu vibrácií na cielenú úľavu. Je malý, tichý a výkonný, takže ho môžete používať prakticky kdekoľvek:**

- V posilňovni pred, počas a po tréningu na zvýšenie výkonu, proti bolesti svalov.
- V práci na relaxáciu počas dlhých pracovných zmien.
- V aute, vlaku alebo lietadle na zníženie stuhnutosti a bolesti svalov.

## VÝHODY

5

Masážna pištoľ MISURA využíva účinok perkusnej terapie, nazývanej aj vibračná terapia. Rovnaká technológia sa používa aj vo fyzioterapii, športovom tréningu a chiropraxii.

### **Perkusná terapia má tieto účinky:**

- Zvyšuje prietok krvi do ošetrovaných svalových skupín a znižuje hladinu kyseliny mliečnej v týchto oblastiach.
- Zvyšuje rozsah pohybu a zmierňuje napätie a stuhnutosť.
- Zabraňuje prenikaniu signálov bolesti do mozgu, aby sa ošetrovaná osoba nielen lepšie pohybovala, ale aj lepšie cítila.
- Zmierňujú zápal vylučovaním extracelulárnych tekutín, ako je napríklad synovia.
- Uľahčuje zvýšenie športového výkonu.
- Zmierňuje bolesť a zlepšuje zásobovanie tela živinami a kyslíkom.
- Urýchľuje regeneráciu po cvičení a znižuje pravdepodobnosť zranenia.
- Zlepšuje celkový stav mäkkých tkanív tela.
- Zabraňuje zápalom spôsobeným zrastmi medzi fasciami a svalmi.

Tieto zistenia vychádzajú z viacerých odborných štúdií o perkusnej terapii. Pred perkusnou terapiou je potrebné poradiť sa s lekárom.

## VYUŽITIE

6

### **1. Zapnuté/vypnuté**

Ak chcete zariadenie zapnúť, stlačte a podržte tlačidlo Štart na tri sekundy. Na displeji sa zobrazí „00“. Opätovným stlačením tlačidla Štart spustíte funkciu zdroja tepla.

Po zapnutí prístroja stlačte tlačidlo plus (+), čím spustíte masážnu funkciu. Potom stlačte plus (+), ak chcete zvýšiť intenzitu, alebo mínus (-), ak ju chcete znížiť.

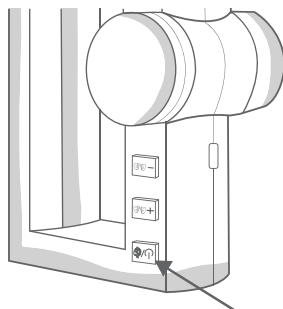

Tlačidlo Štart

## 2. Nastavenie sily

Prístroj sa spustí s nulovým nastavením sily.

Stlačením tlačidla + alebo - ho zvýšite alebo znížite o jeden stupeň. Maximálne nastavenie je 32.

Stupeň 1 zodpovedá rýchlosti 1650 ot/min. Každý ďalší prevodový stupeň zvyšuje otáčky o 50 otáčok za minútu.

Najvyšší prevodový stupeň 32 zodpovedá rýchlosti 3200 ot/min.

## 3. Nastavenie teploty

Maximálny stupeň ohrevu je 4. Stlačením tlačidla Štart prepnete na vyšší stupeň ohrevu.

- Stupeň 1 = 40 °C
- Stupeň 2 = 45 °C
- Stupeň 3 = 50 °C
- Stupeň 4 = 55 °C

Opätovným stlačením tlačidla Štart sa ohrev vypne.

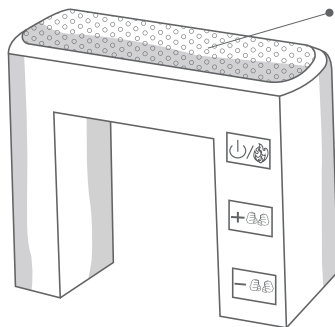

Tepelný zdroj pre termickú regeneráciu a funkcie EMS

## 4. Funkcia EMS

Po zapnutí stroja stlačte tlačidlo Štart a funkcia EMS začne pracovať.

Potom pomocou tlačidla „+“ / „-“ vyberte požadovanú úroveň intenzity EMS v rozsahu 01–15.

**Masážna pištoľ MISURA je vybavená rôznymi masážnymi nastavcami, ktoré urýchľujú liečbu v rôznych situáciách.**

**K dispozícii sú tieto hlavice:**

## 1. Plochá hlava

Plochá masážna hlava je vhodná na veľké ploché svalové skupiny chrbta, brucha a rúk. Používa sa aj na myofasciálne uvoľnenie. Napäté svaly môžu stvrdnúť. Myofasciálna relaxácia zmiernuje tento stres.

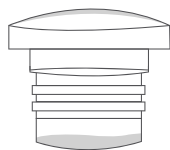

## 2. Guľová hlava

Táto hlava je jedným z najčastejšie používaných nastavcov a používa sa na ošetrovanie veľkých svalových skupín v tele. Je vhodný pre veľké a stredne veľké svalové partie.

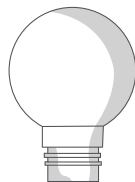

## 3. Špirálová hlava

Táto masážna hlava sa používa na hĺbkovú masáž tkanív v oblastiach, ako sú chodidlá, kĺby, dlane, šľachy a plantárne fascie.

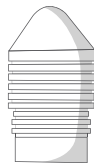

## 4. Vidlicová hlava

Táto masážna hlava sa často používa na masáž chrbtice a Achillovej šľachy. Poskytuje hlbšiu masáž ako iné masážne hlavice.

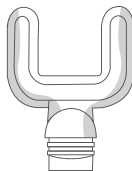

# VÝMENA MASÁŽNYCH HLAVÍC

8

**Ak chcete namontovať novú masážnu hlavicu, postupujte podľa nižšie uvedených pokynov:**

1. Uvoľnite pripevnenú masážnu hlavicu.
2. Vyberte správnu hlavicu pre požadovanú časť tela.
3. Nasadte na pištoľ novú masážnu hlavicu.

**Poznámka:** Uistite sa, že je masážna hlavica správne pripevnená, aby nedošlo k poraneniu.

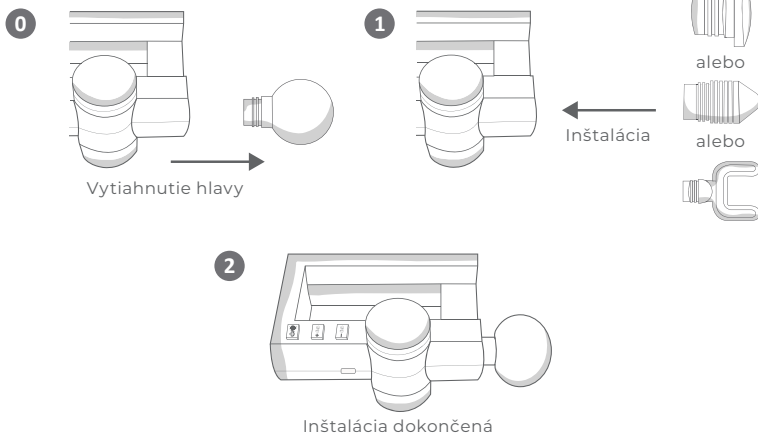

# DISPLEJ A SIGNALIZÁCIA

8

Na displeji sa zobrazia aktuálne nastavenia pištole. Po zapnutí sa zobrazí „00“. Počas nabíjania bliká kontrolka.

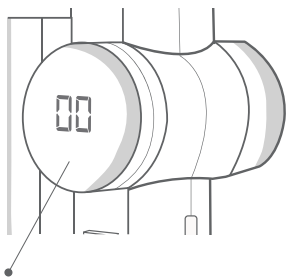

Zobrazenie

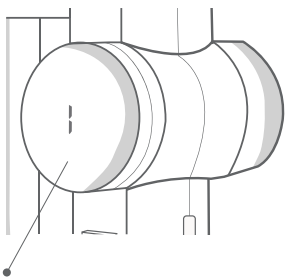

Svetelná indikácia

Pred prvým použitím pištoľ úplne nabite. Počas nabíjania pištole bliká signalizačné svetlo a po úplnom nabití svieti nepretržite. Čas nabíjania je približne 4 hodiny. Súčasťou balenia je nabíjací kábel USB.

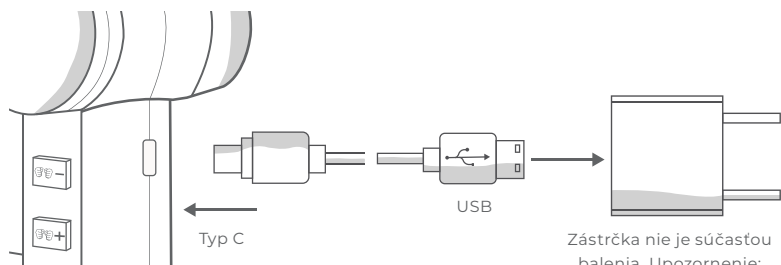

Zástrčka nie je súčasťou balenia. Upozornenie: Používajte iba zástrčku s hodnotami 5 V/2 A.

## **Pred použitím tohto spotrebiča si prečítajte všetky bezpečnostné pokyny.**

Aby sa znížilo riziko úrazu elektrickým prúdom, požiaru, zranenia alebo iného poškodenia, masážna pištoľ MISURA sa musí používať v súlade s nasledujúcimi bezpečnostnými pokynmi:

- Tento výrobok môžu používať len dospelí.
- V prípade pochybností sa poraďte s fyzioterapeutom alebo lekárom.
- Masážnu pištoľ nepoužívajte na tú istú svalovú skupinu dlhšie ako 60 sekúnd.
- Masážnu pištoľ používajte len na suchú pokožku, nikdy nie na mokrú. Masážnu pištoľ možno používať cez oblečenie.
- Masážnu pištoľ MISURA používajte len na mäkké svalové tkanivo so správnym nástavcom.
- Masážnu pištoľ nikdy nepoužívajte na hlavu, kostnaté oblasti alebo citlivé časti tela.
- Používanie masážnej pištole by nemalo spôsobovať bolesť ani nepohodlie.
- Nesprávne používanie masážnej pištole môže spôsobiť modriny. V takom prípade sa musí liečba okamžite ukončiť.
- Používajte iba nástavce pre odporúčané svalové skupiny.
- Do vetracieho otvoru masážnej pištole nekladajte žiadne predmety.
- Nikdy nedovoľte, aby sa ventilátor dostal do kontaktu s vodou alebo inými kvapalinami.

# UPOZORNENIE

10

Tak ako všetky terapie, aj vibračná terapia so sebou nesie určité riziko. Pred použitím masážnej pištole sa poraďte so svojim lekárom. Najmä ak v súčasnosti trpíte niektorým z nasledujúcich zdravotných problémov:

- **Zlomené kosti:** Masážnu pištoľ nepoužívajte v blízkosti zlomených kostí. Masáž v oblasti zlomeniny používajte až po potvrdení lekárom, že sa kosť zahojila a že tlak masáže nepoškodí novo zahojenú kosť.
- **Vysoký krvný tlak:** Vibračná masáž vyvíja tlak a vedie k zvýšenému prietoku krvi, čo zvyšuje krvný tlak. Ak máte problémy s krvným tlakom, skontrolujte si krvný tlak pred masážou a po nej.
- **Problémy so srdcom:** Niektorí lekári neodporúčajú masáž, ak máte problémy so srdcom. Poradte sa so svojim lekárom.
- **Tehotenstvo:** Počas tehotenstva by sa masážna pištoľ mala používať len na hornú časť tela a len po konzultácii s lekárom.
- **Kožné infekcie:** Nepoužívajte masážnu pištoľ na miestach, ktoré boli poškodené kožnou infekciou, pretože to môže viesť k ďalšiemu poškodeniu postihnutej oblasti.

- Vyhnete sa neustálemu pripojeniu k nabíjačke. Tým sa zvyšuje pravdepodobnosť poškodenia batérie.
- Ak chcete masážnu pištoľ vyčistiť, vysušte zariadenie mäkkou, suchou handričkou.
- Počas nabíjania masážnej pištole neštartujte motor.
- Ak masážnu pištoľ nepoužívate, uložte ju do puzdra.
- Nevystavujte nabíjačku (adaptér) nárazom. Nepoužívajte poškodenú nabíjačku (adaptér), môže dôjsť k poškodeniu zariadenia bez záručnej opravy!
- Pri likvidácii zariadenia vyberte batériu.
- Pred vybratím batérie zariadenie vypnite.



MISURA

Ďakujeme vám za nákup.  
V prípade potreby nás kontaktujte na:

**Výrobca/dovozca**

MISURA Store s.r.o.,

ID: CZ264 03 714

[www.misura.shop](http://www.misura.shop)

[info@misura.shop](mailto:info@misura.shop)



Za tlačové chyby nenesieme zodpovednosť.



MISURA

MB2

# HASZNÁLATI KÉZIKÖNYV

MAGYAR

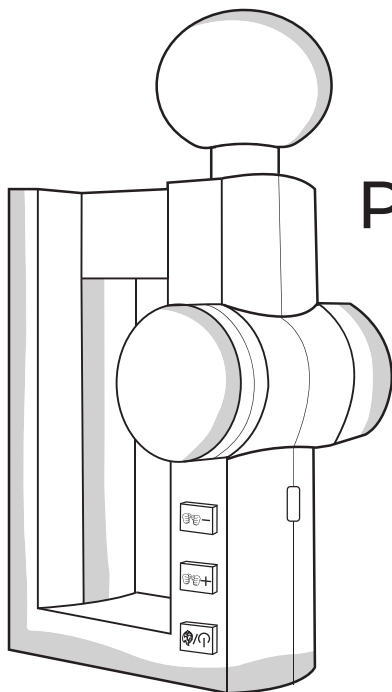

## MASSÁZS PISZTOLY

MÉLY  
HŐREGENER  
ÁCIÓS  
FUNKCIÓVAL

A vállalat fenntartja a jogot, hogy a termékfejlesztések miatt előzetes értesítés nélkül változtatásokat eszközöljön.

## TARTALOM

ÁTTEKINTÉS.....	3
ALKATRÉSZ LISTA .....	4
SPECIFIKÁCIÓK.....	4
BEVEZETÉS .....	4
ELŐNYÖK .....	5
HASZNÁLAT.....	6
MASSZÁZSFEJ.....	7
MASSZÁZSFEJEK CSERÉJE .....	8
KIJELZŐ ÉS JELZÉSEK .....	8
BIZTONSÁGI UTASÍTÁSOK.....	9
FIGYELMEZTETÉS.....	10
KARBANTARTÁS.....	11

# ÁTTEKINTÉS

3

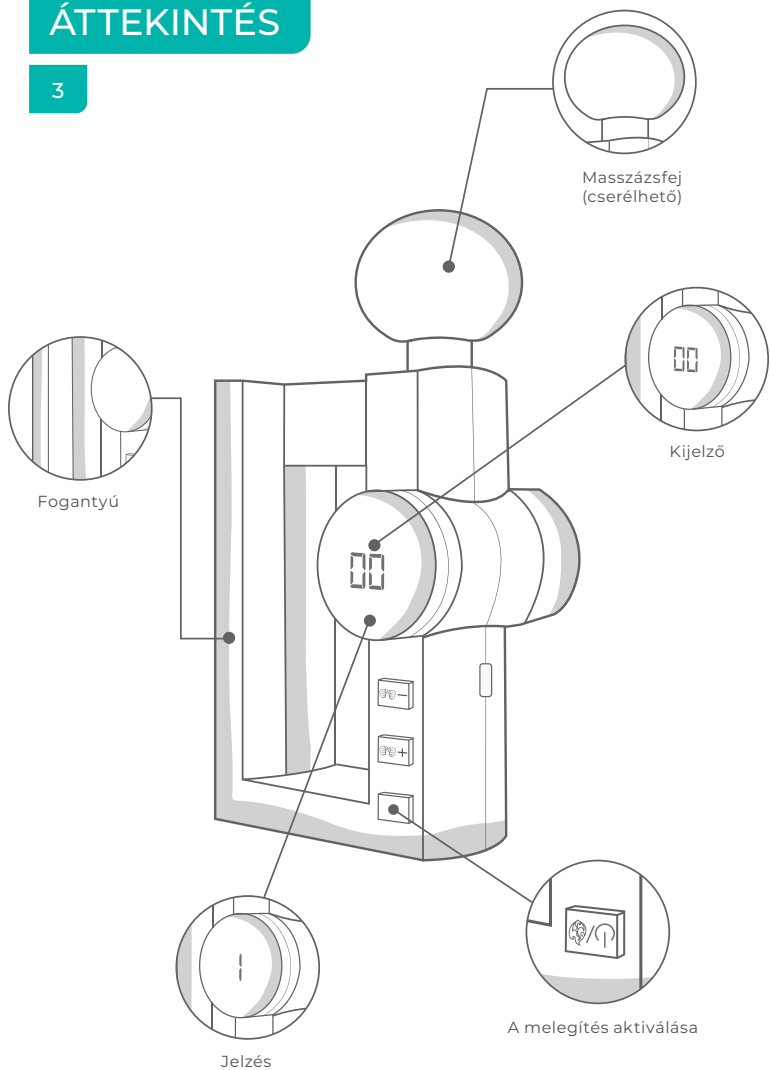

# ALKATRÉSZ LISTA

4

1. Készülék (1)
2. C típusú töltőkábel (1)
3. Használati utasítás (1)
4. Gömbfej (1)
5. Villafej (1)
6. Spirálfej (1)
7. Lapos fej (1)

# SPECIFIKÁCIÓK

4

Bemeneti paraméterek	DC 5 V, 2 A
Gyorsaság	3200 fordulat/perc
Akkumulátoros tápegység	7,4 V 1800 mAh

A MISURA masszázspisztoly hőmasszázs funkcióval egy kézi izomápoló eszköz, amely segít a mindennapi stressz és izomfájdalmak kezelésében. Ez a teljes testmasszírozó professzionális és magánhasználatra egyaránt alkalmas. A MISURA masszázspisztoly csökkenti az edzés utáni izomfájdalmat, enyhíti a stresszt, ellazítja a feszült izmokat, és enyhíti a fájdalmat. A masszázspisztolyokat orvosok, csontkovácsok, edzők és fizioterapeuták használják különböző fizikai kezelésekhez. Elősegíti a vérkeringést és a nyirokáramlást az izmokban.

**A MISURA masszázspisztoly több sebességfokozattal rendelkezik, így beállíthatja az ideális rezgéserősséget a célzott enyhülés érdekében. Kicsi, csendes és nagy teljesítményű, így gyakorlatilag bárhol használható:**

- Az edzőteremben edzés előtt, közben és után a teljesítmény növelése érdekében, izomfájdalom ellen.
- Munkahelyen, a hosszú műszakok alatti kikapcsolódáshoz.
- Autóban, vonaton vagy repülőn a merevség és az izomfájdalom csökkentése érdekében.

## ELŐNYÖK

5

A MISURA masszázspisztoly az ütésterápia, más néven vibrációs terápia hatását használja. Ugyanezt a technológiát használják a fizioterápiában, a sportedzésben és a csontkovácsoknál is.

### **Az ütésterápia a következő hatásokkal rendelkezik:**

- Növeli a véráramlást a kezelt izomcsoportokban, és csökkenti a tejsav szintjét ezeken a területeken.
- Növeli a mozgástartományt és enyhíti a feszültséget és a merevséget.
- Megakadályozza, hogy a fájdalomjelek eljussanak az agyba, hogy a kezelt személy ne csak jobban mozogjon, hanem jobban is érezze magát.
- Csökkentik a gyulladást az extracelluláris folyadékok, például a szinoviák kieresztésével.
- Elősegíti a sportteljesítmény növekedését.
- Enyhíti a fájdalmat, és javítja a szervezet tápanyag- és oxigénellátását.
- Felgyorsítja az edzés utáni regenerálódást, és csökkenti a sérülések valószínűségét.
- Javítja a test légyszöveteinek általános állapotát.
- Megakadályozza a fascia és az izmok közötti összenövések által okozott gyulladást.

Ezek a megállapítások az ütés terápiával kapcsolatos számos szakmai tanulmányon alapulnak. Az ütésterápia előtt orvoshoz kell fordulni.

## HASZNÁLAT

6

### **1. Be/Ki**

A gép bekapcsolásához nyomja meg és tartsa lenyomva a Start gombot három másodpercig. A kijelzőn „00” jelenik meg. Nyomja meg újra a Start

gombot a hőforrás funkció elindításához. Miután a gép bekapcsolódott, nyomja meg a plusz (+) gombot a masszázsfunkció elindításához. Ezután nyomja meg a plusz (+) gombot az intenzitás növeléséhez vagy a mínusz (-) gombot az intenzitás csökkentéséhez.

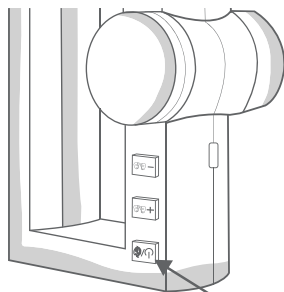

Start gomb

## 2. Erő beállítása

A műszer nullerő beállítással indul. A + vagy - gomb megnyomásával növelheti vagy csökkentheti egy fokkal. A maximális beállítás 32. Az 1. fokozat 1650 fordulat/perc fordulatszámnak felel meg. Minden további fokozat 50 fordulat/perc sebességgel növeli a fordulatszámot. A legmagasabb, 32-es fokozat 3200 fordulat/perc fordulatszámnak felel meg.

## 3. Hőmérséklet beállítása

A maximális melegítési szint 4. Nyomja meg a Start gombot, hogy egy melegítési szinttel feljebb kapcsoljon.

- szint 1 = 40 °C
- szint 2 = 45 °C
- szint 3 = 50 °C
- szint 4 = 55 °C

A Start gomb ismételt megnyomásával a melegítés kikapcsol.

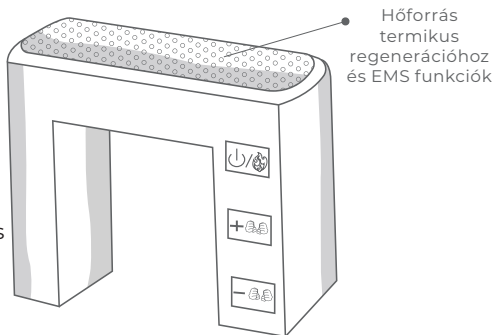

## 4. EMS funkció

A gép bekapcsolása után nyomja meg a start gombot, és az EMS funkció elkezd működni. Ezután a „+” / „-” gombbal válassza ki a kívánt EMS intenzitási szintet 01–15 között.

**A MISURA masszázspisztoly különböző masszázsfelszerelésekkel van felszerelve, amelyek különböző helyzetekben felgyorsítják a gyógyulást. A következő fejek állnak rendelkezésre:**

## 1. Lapos fej

A lapos masszázsfej alkalmas a hát, a has és a karok nagy, lapos izomcsoportjaira. A myofasciális relaxációra is használják. A feszült izmok megkeményedhetnek. A myofasziális relaxáció feloldja ezt a stresszt.

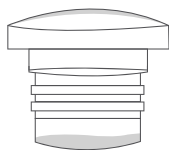

## 2. Gömbfej

Ez a fej az egyik leggyakrabban használt rögzítés, és a test nagy izomcsoportjainak kezelésére szolgál. Alkalmas nagyméretű és közepes méretű izomrészek.

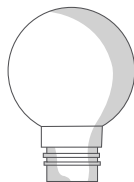

## 3. Spirálfej

Ezt a masszázsfeket mélyszöveti masszázásra használják olyan területeken, mint a láb, az ízületek, a tenyér, az inak és a talpi fascia.



## 4. Villafej

Ezt a masszázsfeket gyakran használják a gerinc és az Achilles-ín területén. Mélyebb masszázst biztosít, mint más masszázsfajok.

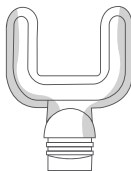

# MASSÁZSFEJEK CSERÉJE

8

**Az új masszázsfaj felszereléséhez kövesse az alábbi utasításokat:**

1. Engedje ki a csatlakoztatott masszázsfajtet.
2. Válassza ki a megfelelő fejtet a kívánt testrészhez.
3. Helyezze az új masszázsfajtet a pisztolyra.

**Megjegyzés:** A sérülések elkerülése érdekében győződjön meg róla, hogy a masszázsfaj megfelelően van rögzítve.

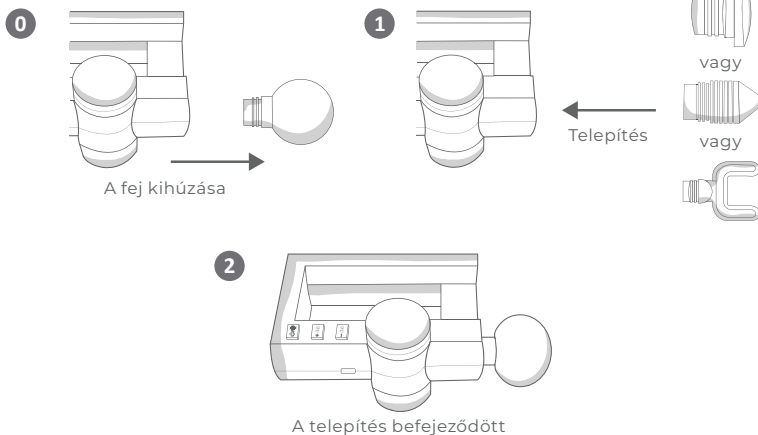

HC

# KIJELZŐ ÉS JELZÉSEK

8

A kijelzőn megjelennek az aktuális pisztolybeállítások. A bekapcsolás után a „00” jelenik meg a kijelzőn. A jelzőfény töltés közben villog.

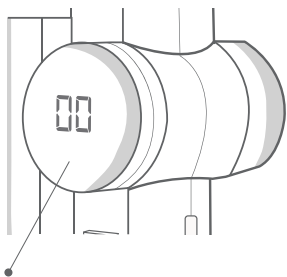

Megjelenítés

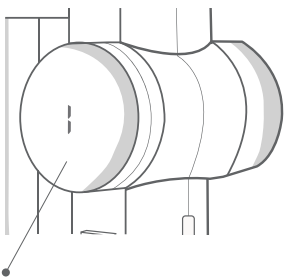

Fényjelzés

Első használat előtt töltsse fel teljesen a pisztolyt. A jelzőfény villog, amíg a pisztoly töltődik, és folyamatosan világít, amikor teljesen feltöltődött. A töltési idő körülbelül 4 óra. USB töltőkábel is jár hozzá.

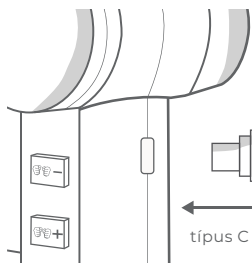

típus C

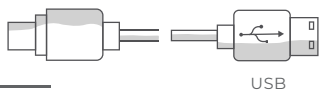

USB

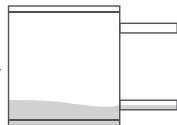

A csatlakozó nem tartozék.  
Megjegyzés: Kizárólag 5V/2A teljesítményű csatlakozót használjon.

## **A készülék használata előtt olvassa el az összes biztonsági utasítást.**

Az áramütés, tűz, sérülés vagy egyéb károk kockázatának csökkentése érdekében a MISURA masszázspisztolyt az alábbi biztonsági utasításoknak megfelelően kell használni:

- Ezt a terméket csak felnőttek használhatják.
- Ha kétségei vannak, forduljon fizioterapeutához vagy orvoshoz.
- Ne használja a masszázspisztolyt ugyanazon az izomcsoporton egyszerre 60 másodpercnél tovább.
- A masszázspisztolyt csak száraz bőrön használja, soha nem nedvesen. A masszázspisztoly ruházaton keresztül is használható.
- A MISURA masszázspisztolyt csak lágy izomszöveteken használja a megfelelő rögzítéssel.
- Soha ne használja a masszázspisztolyt a fejen, csontos területeken vagy a test érzékeny részein.
- A masszázspisztoly használata nem okozhat fájdalmat vagy kellemetlenséget.
- A masszázspisztoly helytelen használata zúzódásokat okozhat. Ebben az esetben a kezelést azonnal le kell állítani.
- Csak az ajánlott izomcsoportokhoz használjon tartozékokat.
- Ne helyezzen semmilyen tárgyat a masszázspisztoly szellőzőnyílásába.
- Soha ne engedje, hogy a szellőzőnyílás vízzel vagy más folyadékkal érintkezzen.

Mint minden terápia, a vibrációs terápia is hordoz némi kockázatot. A masszázspisztoly használata előtt konzultáljon orvosával. Különösen akkor, ha jelenleg az alábbi egészségügyi problémák bármelyikében szenved:

- **Törött csontok:** Ne használja a masszázspisztolyt törött csontok közelében. A törés területén csak akkor használja, ha az orvos megerősítette, hogy a csont begyógyult, és a masszázs nyomása nem károsítja az újonnan gyógyult csontot.
- **Magas vérnyomás:** A vibrációs masszázs nyomást gyakorol, és fokozott véráramláshoz vezet, ami növeli a vérnyomást. Ha vérnyomásproblémái vannak, ellenőrizze a vérnyomását a masszázs előtt és után.
- **Szívproblémák:** Egyes orvosok nem javasolják a masszázst, ha szívproblémáktól szenved. Forduljon orvosához.
- **Terhesség:** Terhesség alatt a masszázspisztolyt csak a felsőtestre szabad használni, és csak az orvossal való konzultációt követően.
- **Bőrfertőzések:** Ne használja a masszázspisztolyt olyan területeken, amelyeket bőrfertőzés károsított, mivel ez az érintett terület további sérüléséhez vezethet.

# KARBANTARTÁS

11

- Kerülje a töltőhöz való állandó csatlakozást. Ez növeli az akkumulátor károsodásának valószínűségét.
- A masszázspisztoly tisztításához szárítsa meg a készüléket puha, száraz anyaggal.
- Ne indítsa be a motort, amíg a masszázspisztoly töltődik.
- Amikor nem használja, tárolja a masszázspisztolyt a tokjában.
- Ne tegye ki a töltőt (adaptert) áramütésnek.  
Ne használjon sérült töltőt (adaptert), mert garanciális javítás nélkül károsíthatja a készüléket!
- A készülék ártalmatlanításakor vegye ki az akkumulátort.
- Az akkumulátor eltávolítása előtt kapcsolja ki a készüléket.



MISURA

Köszönjük a vásárlást.  
Ha szükséges, lépjen kapcsolatba velünk  
a következő címen:

**Gyártó/Importer**

MISURA Store s.r.o.,

ID: CZ264 03 714

[www.misura.shop](http://www.misura.shop)

[info@misura.shop](mailto:info@misura.shop)



Nem vállalunk felelősséget az esetleges tipográfiai hibákért.



MISURA

MB2

# INSTRUKCJA OBSŁUGI

POLISH

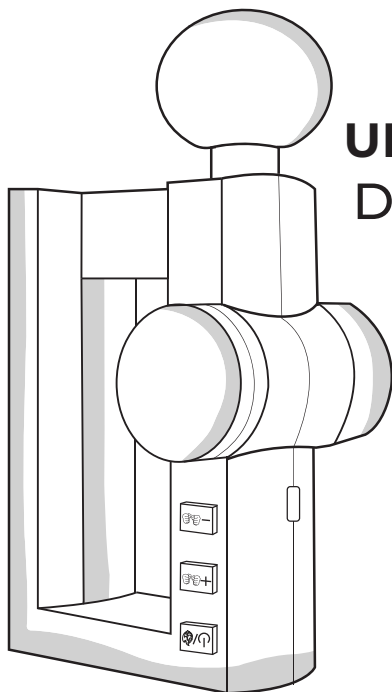

## URZĄDZENIE DO MASAŻU

Z FUNKCJĄ  
GŁĘBOKIEJ  
REGENERACJI  
TERMICZNEJ

Firma zastrzega sobie prawo do wprowadzania zmian wynikających z ulepszeń produktu bez wcześniejszego powiadomienia.

## SPIS TREŚCI

PRZEGLĄD.....	3
KATALOG CZĘŚCI.....	4
SPECYFIKACJE.....	4
PRZEDSTAWIENIE URZĄDZENIA.....	4
ZALETY.....	5
OBSŁUGA.....	6
GŁOWICA DO MASAŻU.....	7
WYMIANA GŁOWICY MASUJĄCEJ.....	8
WYŚWIETLACZ I SYGNALIZACJA.....	8
INSTRUKCJE BEZPIECZEŃSTWA.....	9
UWAGI.....	10
UTRZYMANIE.....	11

# PRZEGLĄD

3

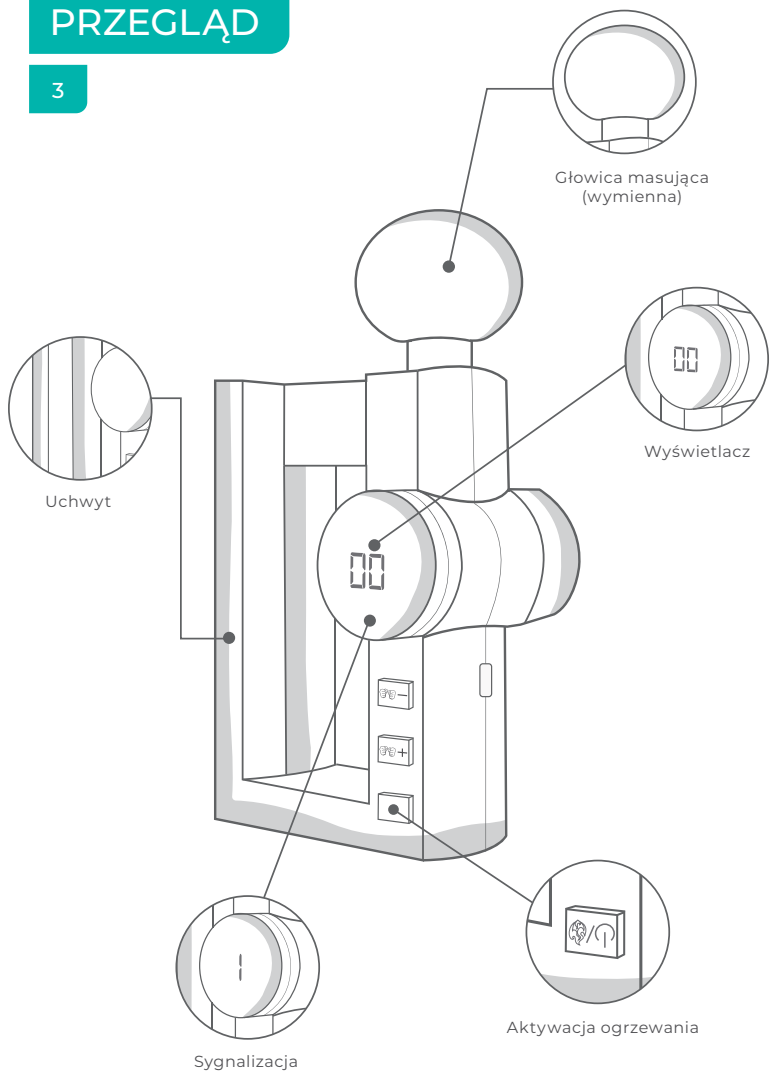

# KATALOG CZĘŚCI

4

1. Sprzęt (1)
2. Kabel do ładowania typu C (1)
3. Instrukcja obsługi (1)
4. Głowica kulowa (1)
5. Głowica widelca (1)
6. Głowica spiralna (1)
7. Głowica płaska (1)

## SPECYFIKACJE

4

Parametry wejściowe	DC 5 V, 2 A
Prędkość	3200 obr.
Zasilanie akumulatorowe	7,4 V 1800 mAh

# PRZEDSTAWIENIE URZĄDZENIA

4

Pistolet do masażu MISURA z funkcją masażu termicznego, to podręczne urządzenie do pielęgnacji mięśni, które pomaga radzić sobie z codziennym stresem i bólem mięśni. Urządzenie do masażu całego ciała nadaje się do użytku profesjonalnego i prywatnego. Pistolet do masażu MISURA zmniejsza ból mięśni po ćwiczeniach, łagodzi stres, rozluźnia napięte mięśnie i zmniejsza ból. Pistolety do masażu są używane przez lekarzy, kręgarzy, trenerów i fizjoterapeutów do różnych zabiegów fizycznych. Wspomaga krążenie krwi i przepływ limfy w mięśniach.

**Pistolet do masażu MISURA ma kilka ustawień prędkości, dzięki czemu można dostosować idealną siłę wibracji dla ukierunkowanej ulgi. Jest mały, cichy i mocny, więc można go używać praktycznie wszędzie:**

- W siłowni przed, w trakcie i po treningu w celu zwiększenia wydajności, przeciw bólom mięśniowym.
- W pracy, dla relaksu podczas długich zmian.
- W samochodzie, pociągu lub samolocie, aby zmniejszyć sztywność i ból mięśni.

## ZALETY

5

Pistolet do masażu MISURA wykorzystuje działanie terapii perkusyjnej, zwanej również wibracyjną. Ta sama technologia jest wykorzystywana w fizjoterapii, treningu sportowym i chiropraktyce.

### **Wykazano, że terapia perkusyjna przynosi następujące efekty:**

- Zwiększa przepływ krwi do leczonych grup mięśniowych i zmniejsza poziom kwasu mlekowego w tych miejscach.
- Zwiększa zakres ruchu, łagodzi napięcie i sztywność.
- Zapobiega docieraniu sygnałów bólowych do mózgu, tak, aby leczona osoba nie tylko lepiej się poruszała, ale także lepiej się czuła.
- Zmniejsza stan zapalny poprzez wydalania płynów pozakomórkowych, takich jak maziówka.
- Ułatwia zwiększenie wydajności sportowej.
- Łagodzi ból i poprawia dopływ składników odżywczych i tlenu do organizmu.
- Przyspiesza regenerację po ćwiczeniach i zmniejsza prawdopodobieństwo wystąpienia kontuzji.
- Poprawia ogólny stan tkanek miękkich ciała.
- Zapobiega stanom zapalnym spowodowanym zrostami między powięzią a mięśniami.

Wnioski te są oparte na wielu profesjonalnych badaniach dotyczących terapii perkusyjnej. Przed rozpoczęciem terapii perkusyjnej należy skonsultować się z lekarzem.

## OBŚŁUGA

6

### **1. Włączenie i wyłączenie urządzenia**

Aby włączyć maszynę, naciśnij i przytrzymaj przycisk Start przez trzy sekundy. Na wyświetlaczu pojawi się „00”. Naciśnij ponownie przycisk Start, aby

uruchomić funkcję termiczną. Po włączeniu urządzenia naciśnij przycisk plus (+), aby uruchomić funkcję masażu. Następnie naciśnij plus (+), aby zwiększyć intensywność lub minus (-), aby ją zmniejszyć.

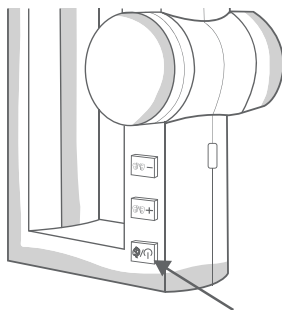

## 2. Ustawienie siły

urządzenie rozpoczyna pracę z ustawieniem siły zerowej. Naciśnij przycisk + lub -, aby zwiększyć lub zmniejszyć ją o jeden stopień. Maksymalne ustawienie to 32. Stopień 1 odpowiada prędkości 1650 obr. Każdy dodatkowy bieg zwiększa prędkość o 50 obr. Najwyższy bieg 32 odpowiada prędkości 3200 obr.

## 3. Ustawienie temperatury

Maksymalny poziom ogrzewania, to poziom 4. Nacisnąć przycisk Start, aby przełączyć o jeden poziom ogrzewania w górę.

- Poziom 1 = 40 °C
- Stopień 2 = 45 °C
- Poziom 3 = 50 °C
- Poziom 4 = 55 °C

Ponowne naciśnięcie przycisku Start wyłącza ogrzewanie.

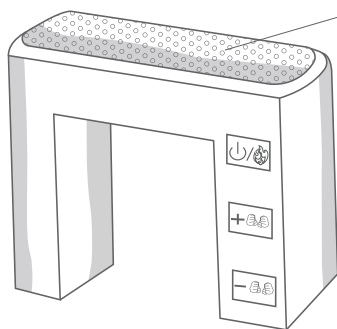

## 4. Funkcja EMS

Po włączeniu urządzenia naciśnij przycisk start, aby uruchomić funkcję EMS. Następnie użyj przycisku „+” / „-”, aby wybrać żądany poziom intensywności EMS w zakresie 01–15.

# GŁOWICA DO MASAŻU

7

**Pistolet do masażu MISURA jest wyposażony w różne przystawki masujące, które przyspieszają leczenie w różnych sytuacjach.**

**Dostępne są następujące tytuły:**

## 1. Głowica płaska

Płaska głowica masująca nadaje się do dużych płaskich grup mięśniowych pleców, brzucha i ramion. Stosuje się go również do rozluźniania mięśniowo-powięziowego. Napięte mięśnie mogą stwardnieć. Rozluźnienie mięśniowo-powięziowe łagodzi ten stres.

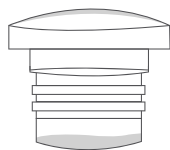

## 2. Głowica kulowa

Głowica ta jest jedną z najczęściej stosowanych i służy do leczenia dużych grup mięśniowych. Nadaje się do dużych i średniej wielkości części mięśni.

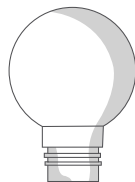

## 3. Głowica spiralna

Ta głowica służy do masażu tkanek głębszych w takich miejscach jak stopy, stawy, dłonie, ścięgna i powięź podeszwa.



## 4. Głowica widelca

Ta głowica do masażu jest często stosowana do kręgosłupa i okolic ścięgna Achillesa. Zapewnia głębszy masaż niż inne głowice masujące.

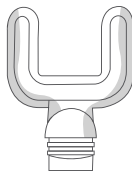

## WYMIANA GŁOWICY MASUJĄCEJ

8

**Aby zamontować nową głowicę masującą, należy postępować zgodnie z poniższymi instrukcjami:**

1. Odłącz głowicę masującą.
2. Wybierz odpowiednią głowicę dla żądanej części ciała.
3. Załóż nową głowicę masującą na pistolet.

**Uwaga:** Upewnij się, że głowica masująca jest prawidłowo zamocowana, aby uniknąć obrażeń.

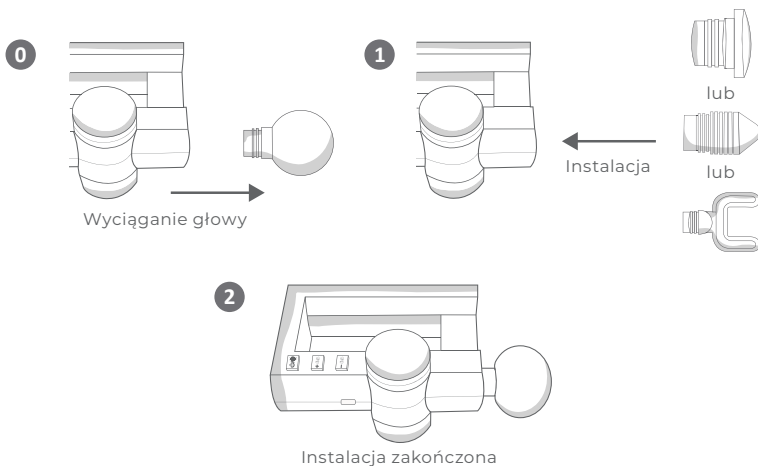

PL

## WYŚWIETLACZ I SYGNALIZACJA

8

Na wyświetlaczu pojawiają się aktualne ustawienia pistoletu.  
Po włączeniu na wyświetlaczu pojawia się „00”. Lampka kontrolna miga podczas ładowania.

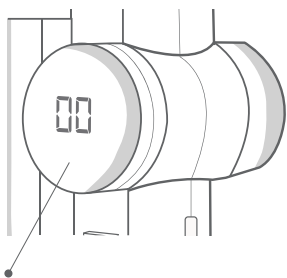

Wyświetlacz

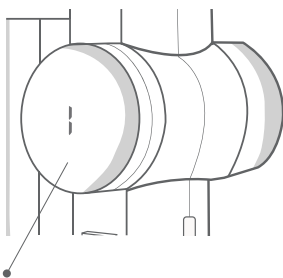

Sygnalizacja

Przed pierwszym użyciem należy w pełni naładować pistolet. Lampka sygnalizacyjna miga podczas ładowania pistoletu i pozostaje włączona w sposób ciągły po pełnym naładowaniu. Czas ładowania wynosi około 4 godzin. W zestawie znajduje się kabel USB do ładowania.

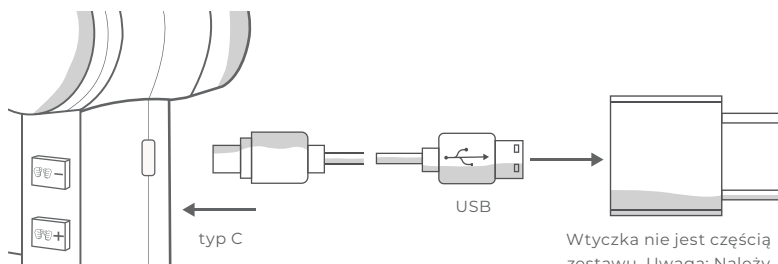

Wtyczka nie jest częścią zestawu. Uwaga: Należy używać wyłącznie wtyczki o parametrach 5V/2A.

## **Przed użyciem tego urządzenia należy przeczytać wszystkie instrukcje bezpieczeństwa.**

Aby zmniejszyć ryzyko porażenia prądem, pożaru, obrażeń lub innych szkód, pistolet do masażu MISURA musi być używany zgodnie z poniższymi instrukcjami bezpieczeństwa:

- Ten produkt może być stosowany wyłącznie przez osoby dorosłe.
- W razie wątpliwości należy skonsultować się z fizjoterapeutą lub lekarzem.
- Nie należy używać pistoletu do masażu na tej samej grupie mięśniowej jednorazowo dłużej niż 60 sekund.
- Pistolet do masażu należy stosować tylko na suchej skórze, ona nigdy nie może być mokra. Pistolet do masażu może być używany przez ubranie.
- Pistolet do masażu MISURA należy stosować tylko na miękkiej tkance mięśniowej z odpowiednim mocowaniem.
- Nigdy nie używaj pistoletu do masażu na głowie, obszarach kostnych lub wrażliwych częściach ciała.
- Używanie pistoletu do masażu nie powinno powodować bólu ani dyskomfortu.
- Niewłaściwe użycie pistoletu do masażu może spowodować zasinienie. W takim przypadku należy natychmiast przerwać leczenie.
- Używaj tylko przystawek do zalecanych grup mięśniowych.
- Nie wkładaj żadnych przedmiotów do otworu wentylacyjnego pistoletu do masażu.
- Nigdy nie dopuszczaj, aby odpowietrznik kontaktował się z wodą lub innymi płynami.

Jak każda terapia, terapia wibracyjna również niesie ze sobą pewne ryzyko. Przed użyciem pistoletu do masażu należy skonsultować się z lekarzem. Zwłaszcza jeśli obecnie cierpisz na któryś z poniższych problemów zdrowotnych:

- **Złamane kości:** Nie należy używać pistoletu do masażu w pobliżu złamanych kości. Stosować w miejscu złamania dopiero po potwierdzeniu przez lekarza, że kość się zagoiła i że ucisk masażu nie uszkodzi nowo zagojonej kości.
- **Wysokie ciśnienie:** Masaż wibracyjny wywiera nacisk i prowadzi do zwiększenia przepływu krwi, co podnosi ciśnienie krwi. Jeśli masz problemy z ciśnieniem, sprawdź je przed i po masażu.
- **Problemy z sercem:** Niektórzy lekarze nie zalecają żadnego masażu, jeśli cierpisz na problemy z sercem. Należy skonsultować się z lekarzem.
- **Ciąża:** W czasie ciąży pistolet do masażu powinien być używany tylko na górnej części ciała i tylko po konsultacji z lekarzem.
- **Infekcje skór:** Nie należy używać pistoletu do masażu na obszarach, które zostały uszkodzone przez infekcję skóry, ponieważ może to prowadzić do dalszych obrażeń dotkniętego obszaru.

- Unikać stałego podłączenia do ładowarki. Zwiększa to prawdopodobieństwo uszkodzenia akumulatora.
- Aby wyczyścić pistolet do masażu, osusz urządzenie miękką, suchą szmatką.
- Nie należy uruchamiać silnika podczas ładowania pistoletu do masażu.
- Gdy nie jest używany, należy przechowywać pistolet do masażu w etui.
- Nie należy narażać ładowarki (adaptera) na wstrząsy. Nie należy używać uszkodzonej ładowarki (adaptera), może to spowodować uszkodzenie urządzenia bez możliwości naprawy gwarancyjnej!
- Podczas utylizacji urządzenia należy wyjąć baterię.
- Przed wyjęciem baterii należy wyłączyć urządzenie.



MISURA

Dziękujemy za zakup.  
W razie potrzeby skontaktuj się z nami pod adresem:

**Producent/Importer**

MISURA Store s.r.o.,  
ID: CZ264 03 714  
[www.misura.shop](http://www.misura.shop)  
[info@misura.shop](mailto:info@misura.shop)



Nie ponosimy odpowiedzialności za ewentualne błędy typograficzne.



MISURA

MB2

# UPORABNIŠKI PRAVILNIK

SLOVENŠČINA

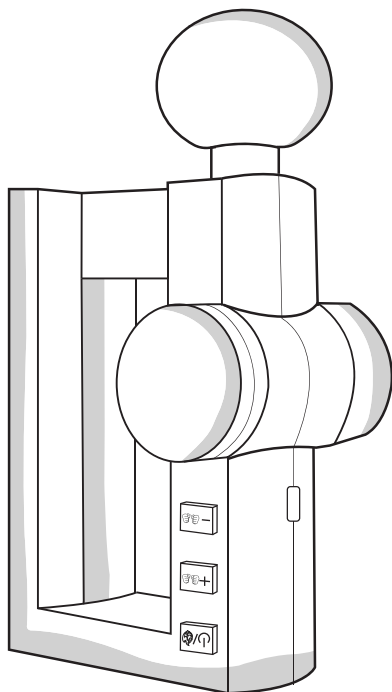

## MASAŽA PIŠTOLE

S FUNKCIJO  
GLOBOKE  
TOPLLOTNE  
REGENERACIJE

Podjetje si pridržuje pravico do sprememb zaradi izboljšav izdelka brez predhodnega obvestila.

## VSEBINE

PREGLED .....	3
SEZNAM DELOV.....	4
SPECIFIKACIJE .....	4
UVOD.....	4
PREDNOSTI.....	5
UPORABA .....	6
MASAŽNA GLAVA .....	7
ZAMENJAVA MASAŽNIH GLAV.....	8
ZASLON IN SIGNALIZACIJA.....	8
VARNOSTNA NAVODILA.....	9
OBVESTILO.....	10
VZDRŽEVANJE.....	11

# PREGLED

3

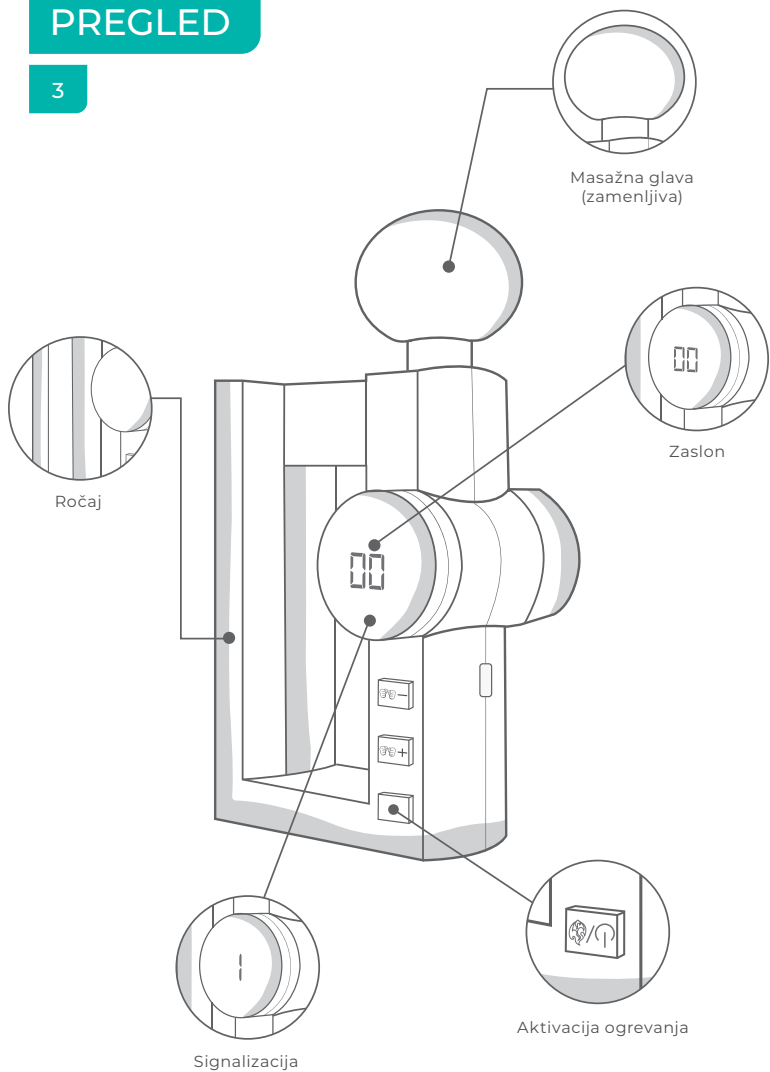

# SEZNAM DELOV

4

1. Naprava (1)
2. Polnilni kabel tipa C (1)
3. Navodila za uporabo (1)
4. Kroglasta glava (1)
5. Glava vilic (1)
6. Spiralna glava (1)
7. Ploska glava (1)

# SPECIFIKACIJE

4

Vhodni parametri	DC 5 V, 2 A
Hitrost	3200 vrtljajev na minuto
Baterijsko napajanje	7,4 V 1800 mAh

Masažna pištola MISURA s funkcijo toplotne masaže je ročna naprava za nego mišic, ki vam pomaga pri obvladovanju vsakodnevnega stresa in bolečin v mišicah. Ta masažni aparat za celotno telo je primeren za profesionalno in zasebno uporabo. Masažna pištola MISURA zmanjšuje bolečine v mišicah po vadbi, blaži stres in sprošča napete mišice. in lajša bolečine. Masažne pištole uporabljajo zdravniki, kiropraktiki, trenerji in fizioterapevti za različne fizične tretmaje. Spodbuja krvni obtok in pretok limfe v mišicah.

**Masažna pištola MISURA ima več nastavitev hitrosti, tako da lahko nastavite idealno moč vibracij za ciljno olajšanje.**

**Je majhna, tiha in zmogljiva, zato jo lahko uporabljate praktično povsod:**

- V telovadnici pred, med in po treningu za povečanje zmogljivosti, proti bolečinam v mišicah.
- Na delovnem mestu za sprostitev med dolgimi izmenami.
- V avtomobilu, na vlaku ali na letalu za zmanjšanje togosti in bolečin v mišicah.

## PREDNOSTI

5

Masažna pištola MISURA uporablja učinek udarne terapije, imenovane tudi vibracijska terapija. Enaka tehnologija se uporablja tudi v fizioterapiji, športnem treningu in kiropraktiki.

### **Perkusijska terapija ima naslednje učinke:**

- Poveča pretok krvi v zdravljeni mišične skupine in zmanjša raven mlečne kisline v teh predelih.
- Poveča obseg gibanja ter odpravlja napetost in togost.
- Preprečuje, da bi bolečinski signali dosegli možgane, da se zdravljena oseba ne le bolje giblje, temveč se tudi bolje počuti.
- Z izločanjem zunajceličnih tekočin, kot je sinovija, zmanjšujejo vnetje.
- Omogoča večjo športno zmogljivost.
- Blaži bolečine ter izboljšuje oskrbo telesa s hranilnimi snovmi in kisikom.
- Pospešuje okrevanje po vadbi in zmanjšuje verjetnost poškodb.
- Izboljša splošno stanje mehkih tkiv v telesu.
- Preprečuje vnetja, ki jih povzročajo zlepi med fascijami in mišicami.

Te ugotovitve temeljijo na številnih strokovnih študijah o terapiji s tolkali. Pred tolkalno terapijo se je treba posvetovati z zdravnikom.

## UPORABA

6

### **1. Vkllop/izklop**

Za vkllop stroja pritisnite in tri sekunde držite gumb Start. Na zaslonu se prikaže „00“. Ponovno pritisnite gumb Start, da zaženete funkcijo vira toplote.

Ko je naprava vklopljena, pritisnite gumb plus (+), da zaženete funkcijo masaže. Nato pritisnite plus (+) za povečanje intenzivnosti ali minus (-) za njeno zmanjšanje.

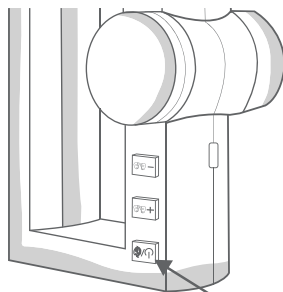

Gumb Start

## 2. Nastavitev sile

Instrument se začne z nastavitvijo ničelne sile. Pritisnite gumb + ali -, da jo povečate ali zmanjšate za eno stopinjo. Največja nastavitev je 32. Stopnja 1 ustreza hitrosti 1650 vrtljajev na minuto. Vsaka dodatna prestava poveča hitrost za 50 vrtljajev na minuto. Najvišja prestava 32 ustreza hitrosti 3200 vrtljajev na minuto.

## 3. Nastavitev temperature

Najvišja stopnja ogrevanja je 4. Pritisnite gumb Start, da preklopite za eno stopnjo ogrevanja.

- Raven 1 = 40 °C
- Stopnja 2 = 45 °C
- Raven 3 = 50 °C
- Raven 4 = 55 °C

S ponovnim pritiskom na gumb Start se ogrevanje izklopi.

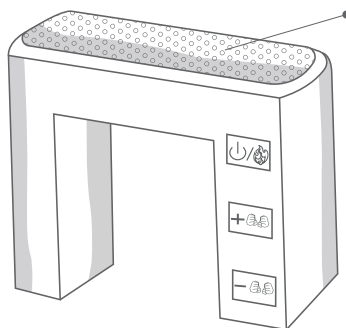

Vir toplote za toplotno regeneracijo a funkcija EMS

## 4. Funkcija EMS

Po vklopu stroja pritisnite tipko za zagon in funkcija EMS bo začela delovati. Nato s tipko „+“ / „-“ izberite želeno stopnjo intenzivnosti EMS v razponu od 01–15.

**Masažna pištola MISURA je opremljena z različnimi masažnimi nastavki, ki pospešujejo zdravljenje v različnih situacijah.**

**Na voljo so naslednji naslovi:**

## **1. Ploska glava**

Ploska masažna glava je primerna za velike ploske mišične skupine hrbta, trebuha in rok. Uporablja se tudi za miofascialno sprostitvev. Napete mišice se lahko strdijo. Miofascialna sprostitvev zmanjšuje ta stres.

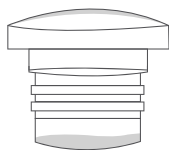

## **2. Kroglasta glava**

Ta glava je eden najpogosteje uporabljenih nastavkov in se uporablja za zdravljenje velikih mišičnih skupin v telesu. Primeren je za velike in srednje velikih mišičnih delov.

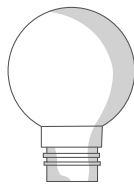

## **3. Spiralna glava**

Ta masažna glava se uporablja za globinsko masažo tkiv na področjih, kot so stopala, sklepi, dlani, kite in plantarna fascija.



## **4. Glava vilic**

Ta masažna glava se pogosto uporablja za hrbtenico in področje Ahilove tetive. Zagotavlja globljo masažo kot druge masažne glave.

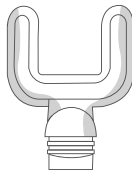

# ZAMENJAVA MASAŽNIH GLAV

8

**Če želite namestiti novo masažno glavo, sledite spodnjim navodilom:**

1. Sprostite pritrjeno masažno glavo.
2. Izberite ustrezno glavo za želeni del telesa.
3. Na pištolo namestite novo masažno glavo.

**Opomba:** V izogib poškodbam se prepričajte, da je masažna glava pravilno pritrjena.

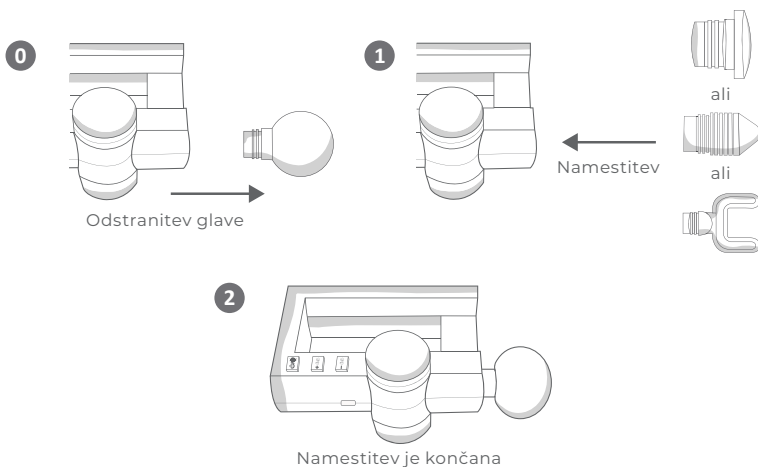

SL

## PRIKAZ IN SIGNALIZACIJA

8

Na zaslonu se prikažejo trenutne nastavitve pištole.  
Po vklopu se prikaže „00“. Med polnjenjem indikator utripa.

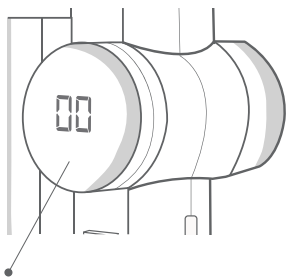

Zaslon

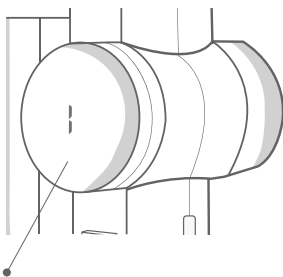

Svetlobna indikacija

Pred prvo uporabo pištolo popolnoma napolnite. Signalna lučka utripa med polnjenjem pištole in ostane neprekinjeno prižgana, ko je pištola popolnoma napolnjena. Čas polnjenja je približno 4 ure. Priložen je polnilni kabel USB.

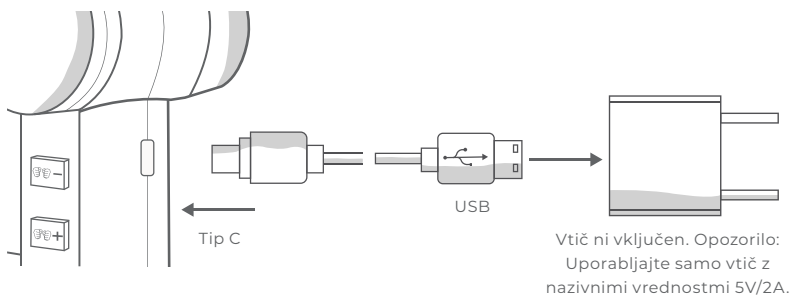

Vtič ni vključen. Opozorilo:  
Uporabljajte samo vtič z nazivnimi vrednostmi 5V/2A.

## **Pred uporabo naprave preberite vsa varnostna navodila.**

Za zmanjšanje nevarnosti električnega udara, požara, poškodb ali druge škode je treba masažno pištolo MISURA uporabljati v skladu z naslednjimi varnostnimi navodili:

- Ta izdelek lahko uporabljajo le odrasli.
- Če ste v dvomih, se posvetujte s fizioterapevtom ali zdravnikom.
- Masažne pištrole ne uporabljajte na isti mišični skupini več kot 60 sekund naenkrat.
- Masažno pištolo uporabljajte le na suhi koži, nikoli na mokra. Masažno pištolo lahko uporabljate čez oblačila.
- Masažno pištolo MISURA uporabljajte le na mehkem mišičnem tkivu s pravilnim nastavkom.
- Masažne pištrole nikoli ne uporabljajte na glavi, kostnih delih ali občutljivih delih telesa.
- Uporaba masažne pištrole ne sme povzročati bolečin ali nelagodja.
- Nepravilna uporaba masažne pištrole lahko povzroči modrice. V tem primeru je treba zdravljenje takoj prekiniti.
- Uporabljajte samo nastavke za priporočene mišične skupine.
- V prezračevalno odprtino masažne pištrole ne vstavljajte nobenih predmetov.
- Nikoli ne dovolite, da bi zračnik prišel v stik z vodo ali drugimi tekočinami.

Tako kot vse terapije je tudi vibracijska terapija povezana z določenim tveganjem. Pred uporabo masažne pištrole se posvetujte z zdravnikom. Še posebej, če imate katero od naslednjih zdravstvenih težav:

- **Zlomljene kosti:** masažne pištrole ne uporabljajte v bližini zlomljenih kosti. Na območju zloma jo uporabljajte šele, ko zdravnik potrdi, da se je kost zacelila in da pritisk masaže ne bo poškodoval novo zaceljene kosti.
- **Visok krvni tlak:** Vibracijska masaža povzroča pritisk in pospešuje pretok krvi, kar zvišuje krvni tlak. Če imate težave s krvnim tlakom, si pred masažo in po njej preverite krvni tlak.
- **Težave s srcem:** nekateri zdravniki ne priporočajo masaže, če imate težave s srcem. Posvetujte se z zdravnikom.
- **Nosečnost:** med nosečnostjo lahko masažno pištolo uporabljate le na zgornjem delu telesa in le po posvetu z zdravnikom.
- **Okužbe kože:** masažne pištrole ne uporabljajte na mestih, ki so poškodovana zaradi okužbe kože, saj lahko to povzroči nadaljnje poškodbe prizadetega mesta.

- Izogibajte se stalni povezavi s polnilnikom. S tem se poveča verjetnost poškodbe baterije.
- Masažno pištolo očistite tako, da jo posušite z mehko in suho krpo.
- Med polnjenjem, masažne pištole ne prižigajte.
- Kadar masažne pištole ne uporabljate, jo shranite v kovček.
- Polnilnika (adapterja) ne izpostavljajte udarcem. Ne uporabljajte poškodovanega polnilnika (adapterja), saj lahko povzroči poškodbe naprave brez garancijskega popravila!
- Pri odstranjevanju naprave odstranite baterijo.
- Preden odstranite baterijo, izklopite napravo.



MISURA

Zahvaljujemo se vam za nakup.  
Po potrebi se obrnite na nas na:

**Proizvajalec/uvoznik**

MISURA Store s.r.o.,

ID: CZ264 03 714

[www.misura.shop](http://www.misura.shop)

[info@misura.shop](mailto:info@misura.shop)

 @SHOPMisura

 @misura\_shop

 @MISURA

Ne odgovarjamo za tipkarske napake.