

MISURA

MA01 PRO

VACUUM CLEANER



Model: P26F1B01



1× USB-C
Connector



Cable
free



Extremely
compact & portable



19 000+ Pa
Strong Suction



- Otevřete si uživatelskou příručku ve vašem jazyce
 - Open the user manual in your language
- Otvorte si použivateľskú príručku vo vašom jazyku
- Nyissa meg a felhasználói kézikönyvet a saját nyelvéen
- Öffnen Sie das Benutzerhandbuch in Ihrer Sprache
 - Otwórz instrukcję obsługi w swoim języku
 - Otvorite korisnički priručnik na svom jeziku
 - Odprite uporabniški priročnik v svojem jeziku
 - Apri il manuale utente nella tua lingua
 - Deschideți manualul de utilizare în limba dvs
 - Abra el manual de usuario en su idioma
 - Abra o manual do utilizador no seu idioma
 - Ανοίξτε το εγχειρίδιο χρήσης στη γλώσσα σας
- Ouvrez le manuel d'utilisation dans votre langue
 - Avaa käyttöopas omalla kielelläsi
 - Avage kasutusjuhend oma keeles
 - Atveriet lietotāja rokasgrāmatu savā valodā
 - Atidarykite naudotojo vadovą savo kalba
- Отворете ръководството за потребителя на вашия език





MISURA

MA01 PRO

VYSAVAČ

UŽIVATELSKÁ PŘÍRUČKA ČEŠTINA



Model: P26F1B01



1× USB-C
Connector



Cable
free



Extremely
compact & portable



19 000+ Pa
Strong Suction

Autorská práva © 2026 MISURA Store s. r. o. Všechna práva vyhrazena.

Žádná část této příručky, včetně produktů a softwaru popsaných v této příručce, nesmí být reprodukována, přenášena, přepisována, ukládána v systému pro ukládání dat ani překládána do jakéhokoli jazyka v jakékoli formě a jakýmkoli prostředky bez písemného souhlasu společnosti MISURA Store s. r. o. („MISURA“), s výjimkou dokumentace uložené kupujícím pro záložní účely.

Záruka na produkt nebo službu zaniká, pokud: (1) byl produkt opraven, upraven nebo změněn bez písemného souhlasu společnosti MISURA, nebo (2) je sériové číslo produktu nečitelné nebo chybí.

Technické údaje a informace v této příručce jsou poskytovány pouze pro informační účely, mohou být kdykoli bez předchozího upozornění změněny a neměly by být vykládány jako závazek ze strany společnosti MISURA.

MISURA nenes odpovědnost za žádné chyby nebo nepřesnosti, které se mohou objevit v této příručce, včetně produktů a softwaru popsaného v této příručce.

OBSAH BALENÍ

- 1x | Vysavač
- 1x | 2 v 1 Kartáčový nástavec
- 1x | Kobercový nástavec
- 1x | Velký nástavec na nafukování/foukání
- 1x | Střední nástavec na nafukování/foukání
- 1x | Malý nástavec na nafukování/foukání
- 1x | Uživatelská příručka
- 1x | Nabíjecí kabel USB-C

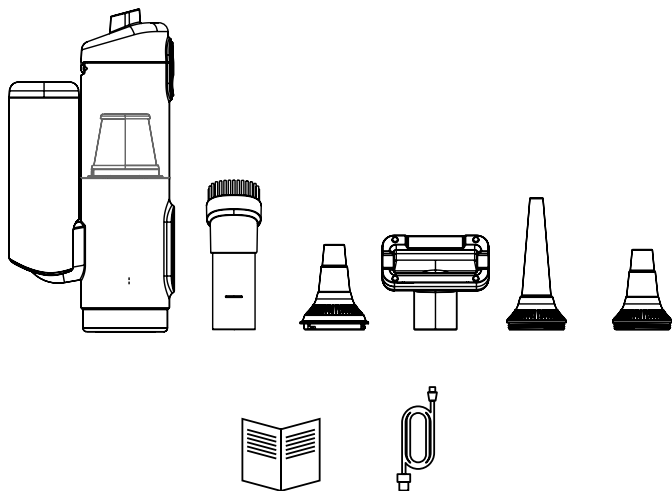

BEZPEČNOSTNÍ POKYNY

Před použitím nebo nabíjením tohoto zařízení si přečtete všechny pokyny uvedené v této příručce.

- Filtr pravidelně čistěte a včas vyměňujte – předejdete tak jeho ucpání a udržíte vysoký sací výkon.
- Pokud teplota povrchu zařízení překročí 35 °C, aktivuje se ochrana motoru a zařízení po určité době nepůjde zapnout.
- Nevystavujte zařízení vysokým teplotám.
- Nevysávejte kapaliny ani hořlavé látky.
- Zařízení není vodotěsné. Nečistěte je proudem tekoucí vody – stačí otřít vlhkým hadříkem.
- Používejte výhradně nabíjecí kabel dodaný s výrobkem nebo doporučený společností MISURA.
- Adaptér se může během nabíjení mírně zahřívat – jde o běžný jev.
- Zařízení nepoužívejte, když je připojeno k napájení.
- Během provozu nezakrývejte otvor pro výstup vzduchu.
- Před použitím vysavače se ujistěte, že je filtr správně nasazen.
- Baterii nerozebírejte – hrozí riziko zkratu.
- Baterii uchovávejte mimo dosah otevřeného ohně, zdrojů tepla a přímého slunečního světla.

POPIS PRODUKTU

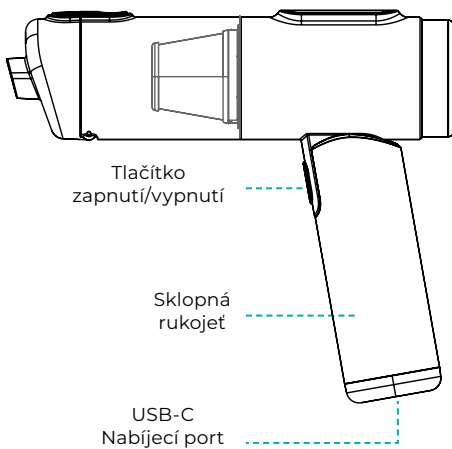
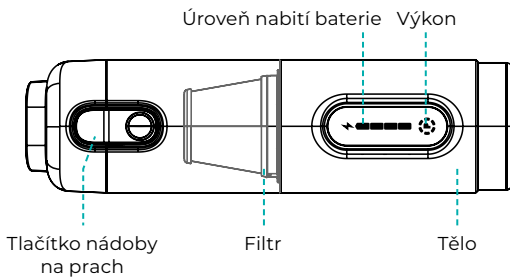

POUŽITÍ A ÚDRŽBA

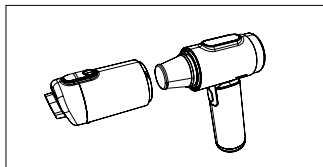

Před použitím se ujistěte se, že je filtr nainstalován a zařízení je nabité.

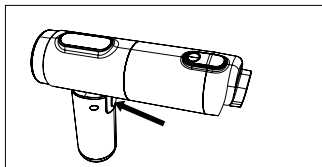

Stisknutím a podržením po dobu 3 sekund zařízení zapnete. Jedním stisknutím přepnete do vysokého režimu. Stisknutím a podržením po dobu 3 sekund zařízení vypnete.

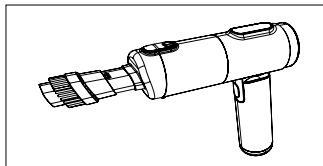

Použijte tento nástavec k čištění těžce dostupných míst.

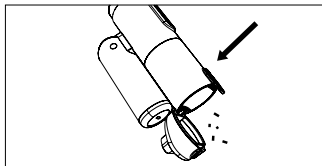

Stiskněte tlačítko nádoby na prach a otevřete víko, abyste nádobu vyprázdnili.

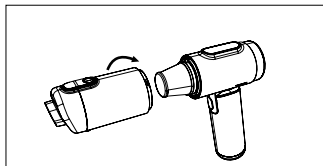

Otočením vyjměte nádobu na prach, poté vyjměte a vyčistěte filtr.

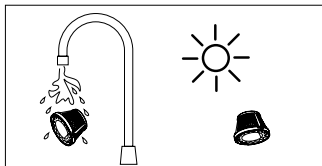

Opláchněte filtr po každém 5–6 použití a nechte ho úplně uschnout před opětovným použitím.

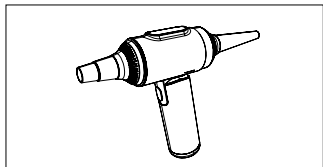

Použijte velký/střední/malý nástavec na nafukování/foukání.

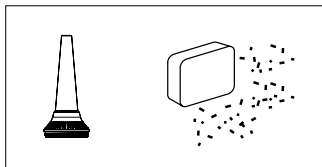

Použijte nástavec, abyste snadno vyfoukali prach z počítačové skříně, klávesnice a dalších předmětů.

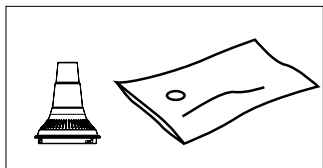

Použijte nástavec k odsátí vzduchu ze skladovacích vaků a vzduchových polštářů.

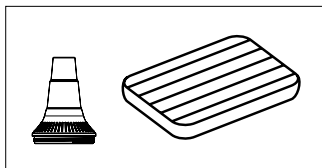

Použijte nástavec pro snadné nafukování lehátek a gumových matrací.



Pozor:

Nafukovací nástavec není vhodný pro vysokotlaké předměty, jako jsou pneumatiky, basketbalové nebo fotbalové míče.

ŘEŠENÍ POTÍŽÍ

1. Zařízení nefunguje

1. Pokud se zařízení náhle vypne nebo se zařízení během používání zahřeje, příčinou bývá ucpaný filtr. Nechte zařízení vychladnout a filtr vyčistěte.

2. Zařízení nelze zapnout, pokud je úroveň nabití baterie nižší než 1 %.

3. Pokud dojde k ucpání prachové nádoby, zařízení se automaticky vypne a kontrolka po dobu 5 sekund rychle bliká.

2. Neobvyklé světlo na LED displeji

Když se na displeji rozsvítí čtvrtý článek červeně a bliká, úroveň nabití baterie je nižší než 10 %.

3. Z vysavače uniká prach

1. Nádoba na prach nemusí být správně nasazena.

2. Filtr nemusí být správně umístěn v prachové nádobě.

Pokud zařízení stále nefunguje správně, kontaktujte prosím naši zákaznickou podporu.

NABÍJENÍ

1. Ujistěte se, že je zařízení vypnuté.
2. Zasuňte nabíjecí kabel do nabíjecího portu zařízení.
3. Na displeji bliká jeden z článků ukazatele baterie – zařízení se nabíjí.
4. Pokud žádný článek neblíká a všechny svítí trvale, znamená to, že je baterie plně nabitá.

PARAMETRY

Model	P26F1B01
Název	Vysavač MA01 PRO
Vstup	5 V \equiv 2 A, 9 V \equiv 1,67 A
Výkon	90 W – 120 W
Kapacita baterie	7800 mAh
Doba nabíjení	přibližně 3–4 h
Hlučnost produktu	65 dB
Nabíjecí port	USB-C
Rozměry	57,8 × 107,8 × 210,8 mm
Rychlost	98 000 ot./min
Materiál	Hliníková slitina + ABS + PC

Výrobce | Dovozce | Distributor:

MISURA Store s. r. o.
K Poště 429/2
252 67 Tuchoměřice

Osoba odpovědná za dokončení technické dokumentace:

Ing. Jiří Mihel – výkonný ředitel společnosti

Popis a identifikace strojí:

Název: MISURA MA01 Pro - Bezdrátový přenosný vysavač do auta,
skládací, 19000 Pa
Model: P26F1B01

RoHS 



Děkujeme za váš nákup.
V případě potřeby nás kontaktujte na:

Výrobce | Dovoze | Distributor

MISURA Store s. r. o.

ID: CZ264 03 714

www.misura.shop

info@misura.shop



Neneseme odpovědnost za žádné typografické chyby.



MISURA

MA01 PRO

VACUUM CLEANER

USER GUIDE [ENGLISH](#)



Model: P26F1B01



1× USB-C
Connector



Cable
free



Extremely
compact & portable



19 000+ Pa
Strong Suction

Copyright © 2026 MISURA Store s. r. o. All rights reserved.

No part of this manual, including the products and software described in this manual, may be reproduced, transmitted, transcribed, stored in a data storage system, or translated into any language in any form and by any means, except for documentation stored by the Buyer for backup purposes without the written permission of MISURA Store s. r. o. ("MISURA").

The warranty for the product or service becomes void if: (1) the product is repaired, modified or altered without the written permission of MISURA or (2) the serial number of the product is illegible or missing.

The technical data and information in this manual are provided for information only, are subject to change at any time without notice, and should not be construed as a commitment by MISURA.

MISURA is not responsible for any errors or inaccuracies that may appear in this manual, including the products and software described in this manual.

PACKAGING CONTENTS

- 1x | Vacuum cleaner
- 1x | 2-in-1 Brush nozzle
- 1x | Carpet brush
- 1x | Big blowing/inflatable nozzle
- 1x | Medium blowing/inflatable nozzle
- 1x | Small blowing/inflatable nozzle
- 1x | User guide
- 1x | USB-C Charging cable

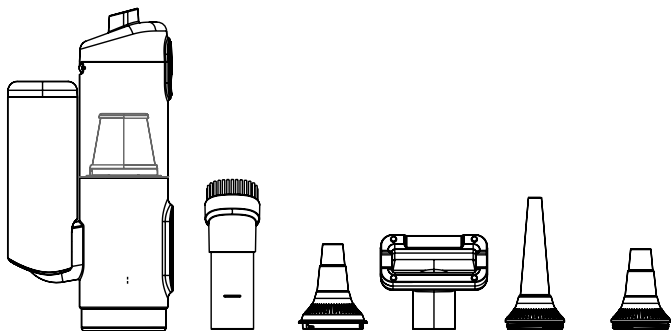

SAFETY INSTRUCTIONS

Before using or charging this device, read all instructions included in this manual.

- Clean and replace the filter regularly to prevent blockages and maintain strong suction.
- If the surface temperature of the device exceeds 35°C, the motor protection will be activated, resulting in inability to turn on the device for some time.
- Don't expose the device to high temperatures.
- Don't vacuum liquids.
- Don't vacuum flammable or combustible substances.
- This device is not waterproof. Don't clean this device with water. Use a damp cloth.
- Use only the charging cable supplied with this product (or recommended by MISURA).
- During charging, the adapter may emit a small amount of heat. This is a normal phenomenon.
- Don't use the device while it is connected to the power supply.
- Don't block the exhaust port during use.
- While using the vacuum, please ensure that the filter is installed properly.
- Don't disassemble the battery to avoid short circuit.
- Keep the battery away from ignition sources, heat sources, and direct sunlight.

PRODUCT DESCRIPTION

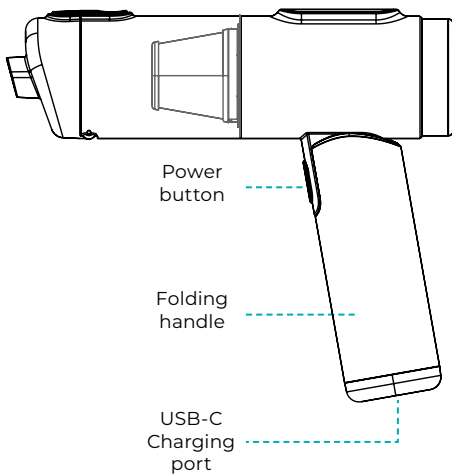
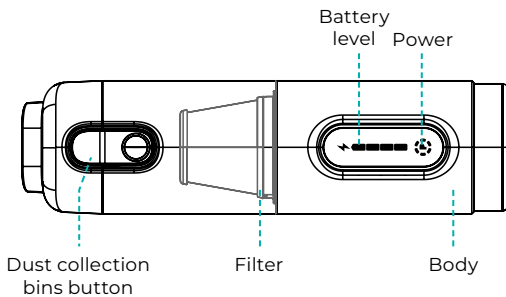

USE AND MAINTENANCE

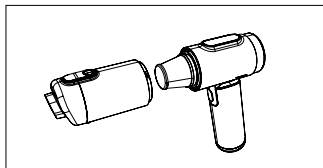

Make sure the filter is installed and the device is charged before use.

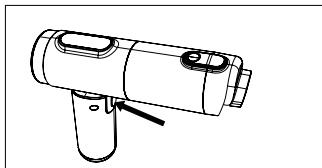

Press and hold for 3 seconds to turn on. Press once to switch to High mode. Press and hold for 3 seconds to turn off.

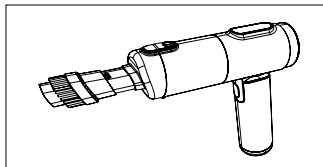

Use special nozzles to clean inaccessible areas.

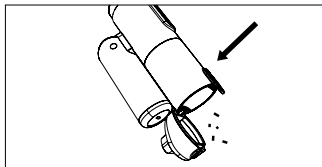

Press the dust cup button and pop open the cup cover to empty the dust cup.

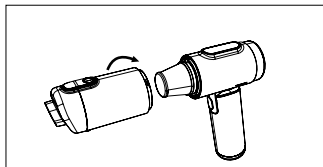

Rotate the dust cup to remove the filter and clean it.

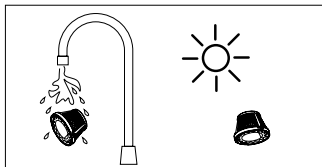

Wash the filter after every 5–6 uses and let it dry completely before reuse.

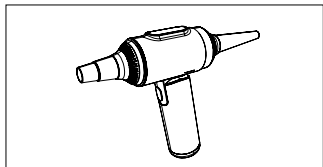

Attach the large/medium/small nozzle for inflation/blowing.

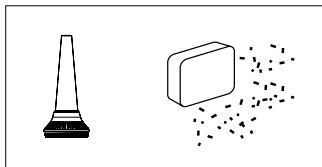

Use the dust-blowing nozzle to easily remove dust from computer cases, keyboards, and other items.

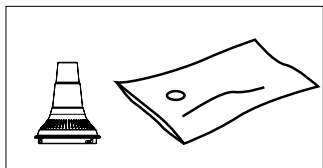

Use the 2-in-1 air suction nozzle to vacuum air out of storage bags and air cushions.

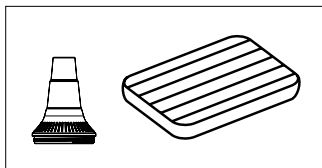

Use the small inflatable nozzle for easy access to cushion beds and rubber beds.



Caution:

The inflation nozzle is not suitable for high-pressure items such as tires, basketballs, or footballs.

TROUBLESHOOTING

1. Device is not working

1. If the device suddenly shuts down or the body heats up during use, it is generally due to dust blockage in the filter. Let the device cool down and clean the filter.
2. The device cannot be turned on when the battery level is below 1%.
3. If the dust container becomes clogged, the device automatically shuts off and the indicator light rapidly flashes for 5 seconds.

2. Abnormal light on LED display

When the fourth charging indicator lights up red and flashes, the battery level is below 10%.

3. Dust overflows from the vacuum

1. The dust cup may not be installed correctly.
2. The filter may not be properly placed in the dust cup.

If the device still doesn't function properly, please contact our customer support.

CHARGING

1. Ensure the device is turned off.
2. Plug the charging cable into the charging port of the device.
3. A segment on the battery indicator is flashing, indicating that the device is charging.
4. If none of the segments are flashing, the battery is fully charged.

PARAMETERS

Model	P26F1B01
Name	Vacuum Cleaner MA01 PRO
Input	5V \equiv 2A, , 9V \equiv 1.67 A
Power	90 W – 120 W
Battery Capacity	7800 mAh
Charging Time	approx. 3–4 h
Product Noise	65 dB
Charging Port	USB-C
Dimensions	57.8 × 107.8 × 210.8 mm
Speed	98 000 RPM
Material	Aluminum alloy + ABS + PC

Manufacturer | Importer | Distributor:

MISURA Store s. r. o.
K Poště 429/2
252 67 Tuchoměřice

Person responsible for completing the technical documentation:

Ing. Jiří Mihel – executive director of the company

Description and identification of machinery:

Name: MISURA MA01 Pro - Wireless Portable Car Vacuum Cleaner,
Foldable, 19000 Pa
Model: P26F1B01

RoHS 



Thank you for your purchase.
If necessary, contact us at:

Manufacturer | Importer | Distributor

MISURA Store s. r. o.
ID: CZ264 03 714
www.misura.shop
info@misura.shop



We are not liable for any typographical errors.

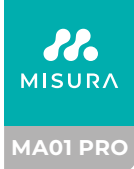

VYSÁVAČ

UŽÍVATEĽSKÁ PRÍRUČKA SLOVENČINA



Model: P26F1B01



1× USB-C
Connector



Cable
free



Extremely
compact & portable



19 000+ Pa
Strong Suction

Copyright© 2026 MISURA Store s. r. o. Všetky práva vyhradené.

Žiadna časť tejto príručky, vrátane popísaných produktov a softvéru v tejto príručke, nemôže byť reprodukováná, prenášaná, prepisovaná, ukladaná v systéme úložiska dát alebo preložená do akéhokoľvek jazyka, v akejkol'vek forme a akýmikoľvek prostriedkami, s výnimkou dokumentácie uloženej kupujúcim pre účely zálohovania, bez písomného súhlasu spoločnosti MISURA Store s. r. o. („MISURA“).

Záruka na produkt alebo službu stráca platnosť, ak: (1) produkt je opravovaný, upravovaný alebo menený bez písomného súhlasu spoločnosti MISURA alebo (2) sériové číslo produktu je nečitateľné alebo chýba.

Technické údaje a informácie v tomto návode sú poskytované iba pre informáciu, môžu sa kedykoľvek bez upozornenia zmeniť, a nemali by byť vykladané ako záväzok spoločnosti MISURA.

MISURA nenesie zodpovednosť za žiadne chyby alebo nepresnosti, ktoré sa môžu objaviť v tejto príručke, vrátane produktov a softvéru popísaných v tejto príručke.

OBSAH BALENIA

- 1x | Vysávač
- 1x | 2 v 1 Keftový nástavec
- 1x | Kobercový nástavec
- 1x | Veľký nástavec na nafukovanie/fúkanie
- 1x | Stredný nástavec na nafukovanie/fúkanie
- 1x | Malý nástavec na nafukovanie/fúkanie
- 1x | Užívateľská príručka
- 1x | Nabíjací kábel USB-C

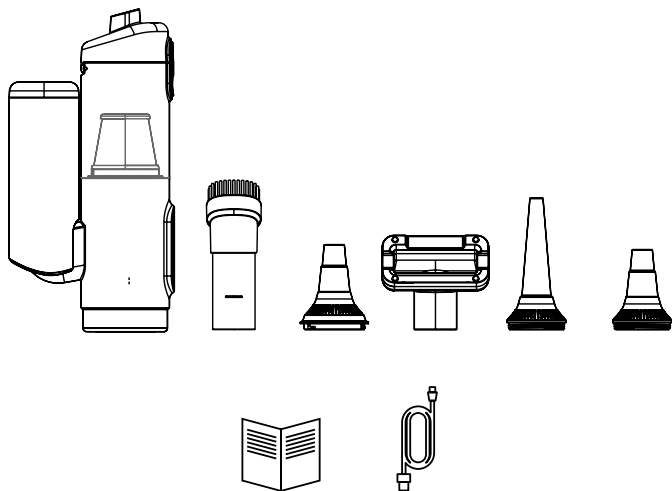

BEZPEČNOSTNÉ POKYNY

Pred použitím alebo nabíjaním tohto zariadenia si prečítajte všetky pokyny uvedené v tejto príručke.

- Filter pravidelne čistite a včas vymieňajte – prejdete tak jeho upchatiu a udržíte vysoký sací výkon.
- Ak teplota povrchu zariadenia prekročí 35 °C, aktivuje sa ochrana motora a zariadenie sa po určitú dobu nedá zapnúť.
- Nevystavujte zariadenie vysokým teplotám.
- Nevysávajte kvapaliny ani horľavé látky.
- Zariadenie nie je vodotesné. Nečistite ho prúdom tečúcej vody – stačí utrieť vlhkým handričkou.
- Používajte výhradne nabíjací kábel dodaný s výrobkom alebo odporúčaný spoločnosťou MISURA.
- Adaptér sa môže počas nabíjania mierne zahrievať – ide o bežný jav.
- Zariadenie nepoužívajte, keď je pripojené k napájaniu.
- Počas prevádzky nezakrývajte otvor pre výstup vzduchu.
- Pred použitím vysávača sa uistite, že je filter správne nasadený.
- Batériu nerozoberajte – hrozí riziko skratovania.
- Batérie uchovávajte mimo dosahu otvoreného ohňa, zdrojov tepla a priameho slnečného svetla.

POPIS PRODUKTU

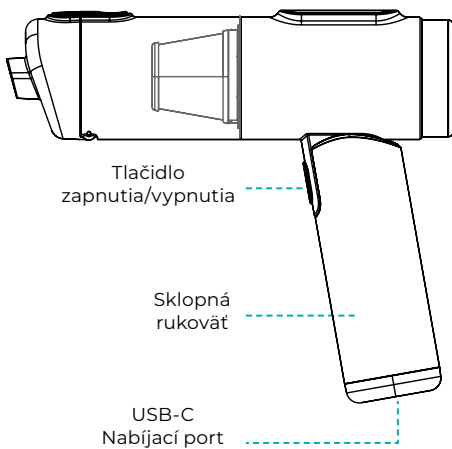
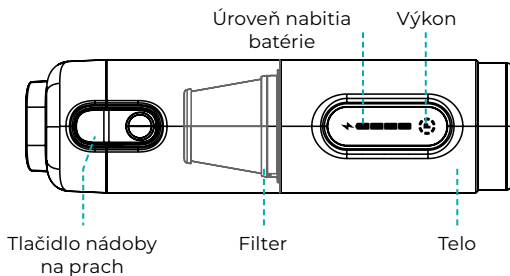

POUŽITIE A ÚDRŽBA

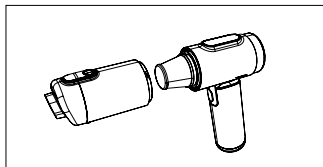

Pred použitím sa uistite, že je filter nainštalovaný a zariadenie je nabité.

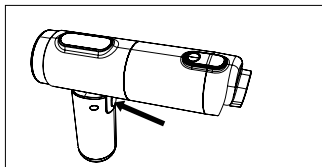

Stlačením a podržaním počas 3 sekúnd zariadenie zapnete. Jedným stlačením prepnete do vysokého režimu. Stlačením a podržaním počas 3 sekúnd zariadenie vypnete.

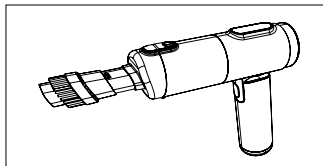

Použite tento nástavec na čistenie ťažko dostupných miest.

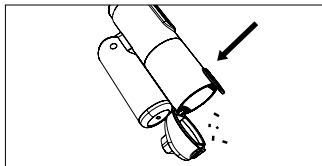

Stlačte tlačidlo nádoby na prach a otvorte viečko, aby ste nádobu vyprázdniili.

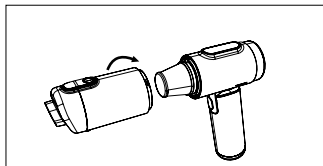

Otočením vyberte nádobu na prach, potom vyberte a vyčistite filter.

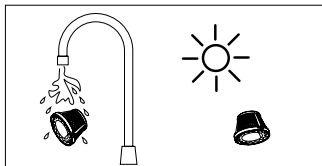

Opláchnite filter po každých 5-6 použitíach a nechajte ho úplne uschnúť pred opätovným použitím.

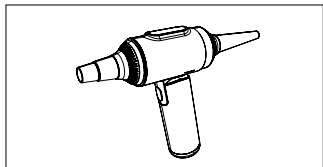

Použite veľký/stredný/malý nástavec na nafukovanie/fúkanie.

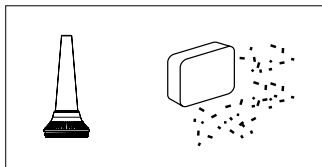

Použite nástavec, aby ste ľahko vyfúkali prach z počítačovej skrine, klávesnice a ďalších predmetov.

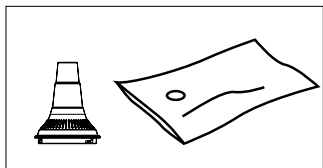

Použite nástavec na odsatie vzduchu zo skladovacích vakov a nafukovacích vankúšov.

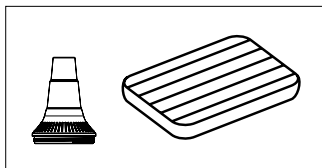

Použite nástavec na jednoduché nafukovanie ležadiel a nafukovacích matracov.



Pozor:

Nafukovací nástavec nie je vhodný na vysokotlakové predmety, ako sú pneumatiky, basketbalové alebo futbalové lopty.

RIEŠENIE PROBLÉMOV

1. Zariadenie nefunguje

1. Ak sa zariadenie náhle vypne alebo sa zariadenie počas používania zahreje, príčinou býva upchatý filter. Nechajte zariadenie vychladnúť a filter vyčistite.

2. Zariadenie sa nedá zapnúť, ak je úroveň nabitia batérie nižšia ako 1%.

3. Ak dôjde k upchatiu prachovej nádoby, zariadenie sa automaticky vypne a kontrolka počas 5 sekúnd rýchlo bliká.

2. Neobvyklé svetlo na LED displeji

Keď sa na displeji rozsvieti štvrtý článok červenou farbou a bliká, úroveň nabitia batérie je nižšia ako 10 %.

3. Z vysávača uniká prach

1. Nádoba na prach nemusí byť správne nasadená.

2. Filter nemusí byť správne umiestnený v prachovej nádobe.

Ak zariadenie stále nefunguje správne, kontaktujte prosím našu zákaznícku podporu.

NABÍJANIE

1. Uistite sa, že je zariadenie vypnuté.
2. Zasuňte nabíjací kábel do nabíjacieho portu zariadenia.
3. Na displeji bliká jeden z článkov ukazovateľa batérie – zariadenie sa nabíja.
4. Ak žiadny článok neblinká a všetky svietia trvalo, znamená to, že je batéria plne nabitá.

PARAMETRY

Model	P26F1B01
Názov	Vysávač MA01 PRO
Vstup	5 V \equiv 2 A, 9 V \equiv 1,67 A
Výkon	90 W – 120 W
Kapacita batérie	7800 mAh
Doba nabíjania	približne 3–4 h
Hlučnosť produktu	65 dB
Nabíjací port	USB-C
Rozmery	57,8 × 107,8 × 210,8 mm
Rýchlosť	98 000 ot./min
Materiál	Hliníková zliatina + ABS + PC

Výrobca | Dovožca | Distribútor:

MISURA Store s. r. o.
K Pošte 429/2
252 67 Tuchoměřice

Osoba zodpovedná za dokončenie technickej dokumentácie:

Ing. Jiří Mihel – výkonný riaditeľ spoločnosti

Popis a identifikácia strojov:

Názov: MISURA MA01 Pro - Bezdrôtový prenosný vysávač do
auta, skladací, 19000 Pa
Model: P26F1B01

RoHS 



Ďakujeme za váš nákup.
V prípade potreby nás kontaktujte na:

Výrobca | Dovožca | Distribútor

MISURA Store s. r. o.
ID: SK264 03 714
www.misura.shop
info@misura.shop



Nenesieme zodpovednosť za žiadne typografické chyby.

MISURA

MA01 PRO

PORSZÍVÓ

HASZNÁLATI ÚTMUTATÓ **MAGYAR**



Modell: P26F1B01



1× USB-C
Connector



Cable
free



Extremely
compact & portable



19 000+ Pa
Strong Suction

Copyright® 2026 MISURA Store s. r. o. Minden jog fenntartva.

A jelen kézikönyv egyetlen részét sem szabad – beleértve a jelen kézikönyvben leírt termékeket és szoftvereket is – reprodukálni, továbbítani, átírni, visszakereső rendszerben tárolni vagy bármilyen nyelvre lefordítani semmilyen formában vagy eszközzel, kivéve a vásárló által biztonsági mentés céljából megőrzött dokumentációt a MISURA Store s. r. o. („MISURA“) írásos hozzájárulása nélkül.

A termékre vagy szolgáltatásra vonatkozó garancia érvényét veszti, ha: (1) a terméket a MISURA írásos hozzájárulása nélkül javítják, módosítják vagy megváltoztatják, vagy (2) a termék sorozatszama olvashatatlan vagy hiányzik.

A jelen kézikönyvben található specifikációk és információk kizárólag tájékoztató jellegűek, bármikor előzetes értesítés nélkül változhatnak, és nem értelmezhetők a MISURA kötelezettségvállalásaként.

A MISURA nem vállal felelősséget a jelen kézikönyvben, beleértve a jelen kézikönyvben leírt termékeket és szoftvereket is, előforduló hibákért vagy pontatlanságokért.

A CSOMAG TARTALMA

- 1x | Porszívó
- 1x | 2 az 1-hez Kefe tartozék
- 1x | Szőnyegfej
- 1x | Nagy fúvóka felfújásra/fújásra
- 1x | Közepes adapter felfújáshoz/fújáshoz
- 1x | Kis adapter felfújásra/fújásra
- 1x | Felhasználói kézikönyv
- 1x | USB-C töltőkábel

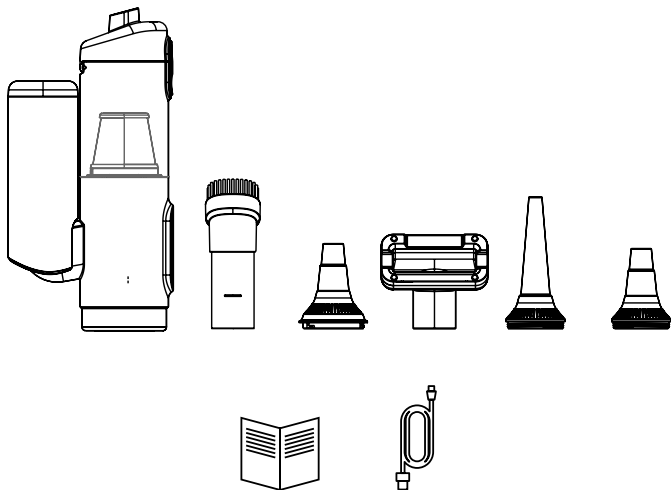

BIZTONSÁGI ÚTMUTATÓ

A készülék használata vagy töltése előtt olvassa el az ebben a kézikönyvben található összes utasítást.

- A szűrőt rendszeresen tisztítsa meg és időben cserélje ki – így elkerülheti a eltömődését és megőrzi a magas szívóerőt.
- Ha a készülék felületének hőmérséklete meghaladja a 35 °C-ot, a motor védelme aktiválódik, és a készülék egy ideig nem kapcsolható be.
- Ne állítsa ki az eszközt magas hőmérsékletnek.
- Ne szívja fel a folyadékokat vagy gyúlékony anyagokat.
- Az eszköz nem vízálló. Ne tisztítsa folyó vízszugárral – elegendő egy nedves ruhával áttörölni.
- Használja kizárólag a termékkel szállított vagy a MISURA által ajánlott töltőkábelt.
- Az adapter a töltés során enyhén felmelegedhet – ez egy szokványos jelenség.
- Ne használja a készüléket, amikor áramforráshoz van csatlakoztatva.
- Üzemelés közben ne takarja el a levegőkilépő nyílást.
- Használat előtt győződjön meg arról, hogy a szűrő megfelelően van behelyezve.
- A akkumulátorokat ne bontsa szét – rövidzárlat veszélye áll fenn.
- A akkumulátorokat tartsák távol nyílt lángtól, hőforrásoktól és közvetlen napfénytől.

TERMÉK LEÍRÁS

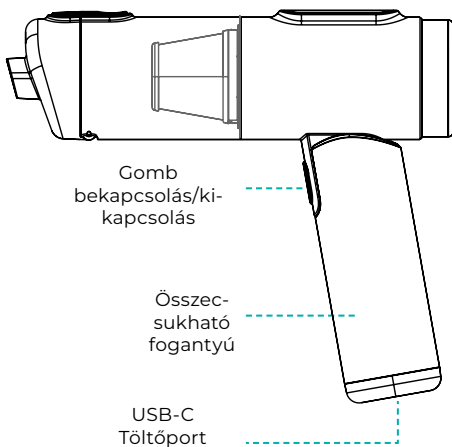
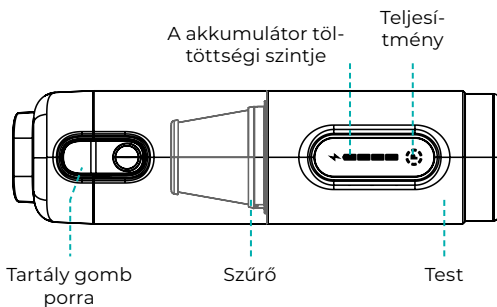

HASZNÁLAT ÉS KARBANTARTÁS

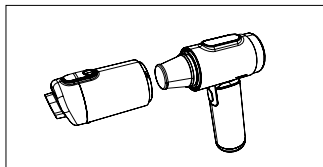

Használat előtt győződjön meg arról, hogy a szűrő telepítve van és az eszköz fel van töltve.

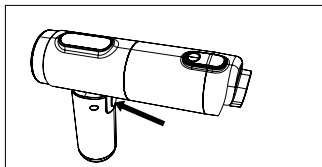

A készülék bekapcsolásához nyomja meg és tartsa lenyomva 3 másodpercig. Egyetlen nyomással váltson a magas üzemmódba. Az indítással a készüléket 3 másodpercig tartó lenyomással kikapcsolja.

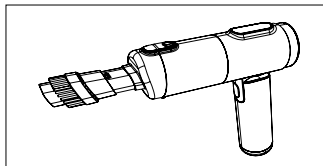

Használja ezt a kiegészítőt a tisztításhoz nehezen elérhető helyek.

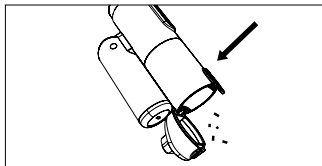

Nyomja meg a porgyűjtő tartály gombját, és nyissa ki a fedelet, hogy kiürítse a tartályt.

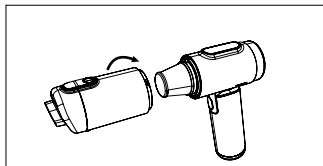

Forgassa el, és vegye ki a porgyűjtő tartályt, ezután vegye ki és tisztítsa meg a szűrőt.

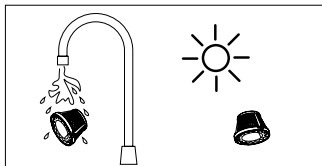

Öblítse le a szűrőt minden 5-6 használat után, és hagyja teljesen megszáradni a következő használat előtt.

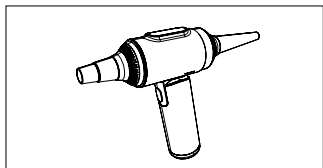

Használjon nagy/közepes/kis fúvókát a felfújásra/fújásra.

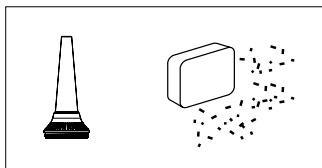

Használjon kiegészítőt, hogy könnyedén kifújja a port a számítógépházból, a billentyűzetből és más tárgyakból.

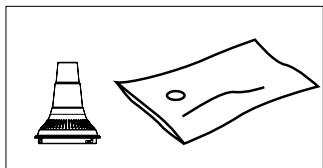

Használja a kiegészítőt a levegő elszívásához a tárolókból vakok és légpárnák.

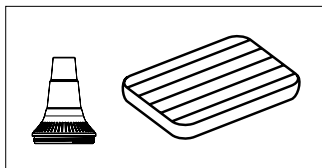

Használja a kiegészítőt a napozóágyak könnyű felfújásához a gumiszőnyegek.



Figyelem:

A felfújható kiegészítő nem alkalmas magasnyomású tárgyakra, mint például gumik, kosárlabda vagy focilabdák.

PROBLÉMAMEGOLDÁS

1. Az eszköz nem működik

1. Ha a készülék hirtelen kikapcsol, vagy a készülék használat közben felmelegszik, az ok általában a eltömődött szűrő. Hagyja a készüléket lehűlni, és tisztítsa meg a szűrőt.

2. Az eszköz nem kapcsolható be, ha az akkumulátor töltöttségi szintje 1 % alatt van.

3. Ha a porgyűjtő tartály eldugul, az eszköz automatikusan kikapcsol, és a jelzőfény 5 másodpercig gyorsan villog.

2. Szokatlan fény az LED kijelzőn

Amikor a kijelzőn a negyedik jelzés pirosan világít és villog, az akkumulátor töltöttségi szintje 10 % alatt van.

3. A porszívóból por szivárog

1. A porgyűjtő edénynek nem kell megfelelően felhelyezve lennie.

2. A szűrő nem biztos, hogy megfelelően van elhelyezve a porgyűjtő edényben.

Ha a készülék továbbra sem működik megfelelően, kérjük, lépjen kapcsolatba az ügyfélszolgálatunkat.

TÖLTÉS

1. Győződjön meg arról, hogy a készülék ki van kapcsolva.
2. Húzza be a töltőkábel a készülék töltőportjába.
3. A kijelzőn villog az akkumulátorjelző egyik szegmense – az eszköz töltődik.
4. Ha egyetlen cikk sem villog, és mindegyik folyamatosan világít, az azt jelenti, hogy az akkumulátor teljesen fel van töltve.

PARAMÉTEREK

Modell	P26F1B01
Cím	MA01 PRO porszívó
Belépés	5 V \equiv 2 A, 9 V \equiv 1,67 A
Teljesítmény	90 W – 120 W
A akkumulátor kapacitása	7800 mAh
Töltési idő	kb. 3–4 óra
A termék zajszintje	65 dB
Töltőport	USB-C
Méreték	57,8 × 107,8 × 210,8 mm
Sebesség	98 000 ford./perc
Anyag	Alumínium ötvözet + ABS + PC

Gyártó | Importőr | Forgalmazó:

MISURA Store s.r.o.
K Poště 429/2
252 67 Tuchoměřice

A műszaki dokumentáció befejezéséért felelős személy:

Ing. Jiří Mihel – a cég ügyvezető igazgatója

Gépek leírása és azonosítása:

Cím: MISURA MA01 Pro - Vezeték nélküli hordozható autóporszívó,
összecsukható, 19000 Pa
Modell: P26F1B01

RoHS 



Köszönjük a vásárlását.
Szükség esetén lépjen velünk kapcsolatba a következő címen:

Cyártó | Importőr | Forgalmazó

MISURA Store s.r.o.
ID: CZ264 03 714
www.misura.shop
info@misura.shop



Nem vállalunk felelősséget semmilyen tipográfiai hibáért.



MISURA

MA01 PRO

STAUBSAUGER

BENUTZERHANDBUCH DEUTSCH



Modell: P26F1B01



1× USB-C
Connector



Cable
free



Extremely
compact & portable



19 000+ Pa
Strong Suction

Copyright® 2026 MISURA Store s. r. o. Alle Rechte vorbehalten.

Kein Teil dieses Handbuchs, einschließlich der darin beschriebenen Produkte und Software, darf ohne schriftliche Genehmigung von MISURA Store s. r. o. reproduziert, übertragen, transkribiert, in einem Datenspeichersystem gespeichert oder in irgendeiner Form und mit irgendwelchen Mitteln in eine andere Sprache übersetzt werden, mit Ausnahme von Dokumentationen, die vom Käufer zu Sicherungszwecken gespeichert werden. („MISURA“).

Die Garantie für das Produkt oder die Dienstleistung erlischt, wenn: (1) das Produkt ohne schriftliche Genehmigung von MISURA repariert, modifiziert oder verändert wird oder (2) die Seriennummer des Produkts unleserlich ist oder fehlt.

Die technischen Daten und Informationen in diesem Handbuch dienen nur zu Informationszwecken, können jederzeit ohne vorherige Ankündigung geändert werden und sind nicht als Verpflichtung von MISURA zu verstehen.

MISURA haftet nicht für Fehler oder Ungenauigkeiten, die in diesem Handbuch auftreten können, einschließlich der in diesem Handbuch beschriebenen Produkte und Software.

INHALT DER VERPACKUNG

- 1x | Staubsauger
- 1x | 2 in 1 Bürstenaufsatz
- 1x | Teppichaufsatz
- 1x | Großer Aufsatz zum Aufblasen/Pusten
- 1x | Mittlerer Aufsatz zum Aufblasen/Pusten
- 1x | Kleiner Aufsatz zum Aufblasen/Pusten
- 1x | Benutzerhandbuch
- 1x | USB-C Ladekabel

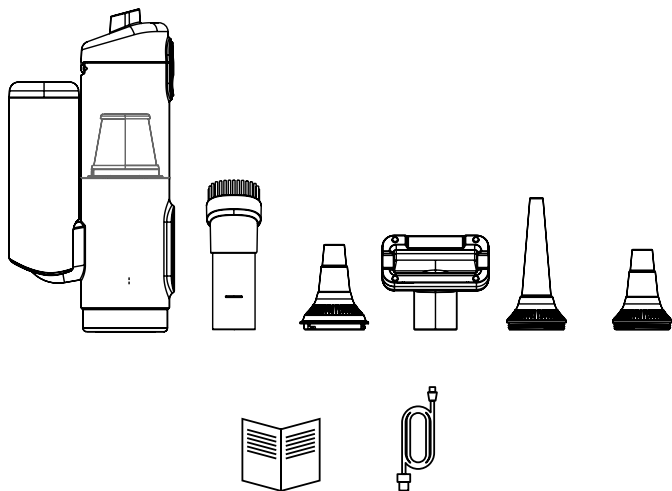

SICHERHEITSANWEISUNGEN

Lesen Sie vor der Verwendung oder dem Laden dieses Geräts alle Anweisungen in diesem Handbuch.

- Filter regelmäßig reinigen und rechtzeitig wechseln – so vermeiden Sie eine Verstopfung und halten die hohe Saugkraft aufrecht.
- Wenn die Oberflächentemperatur des Geräts 35 °C überschreitet, wird der Motorschutz aktiviert und das Gerät kann für eine bestimmte Zeit nicht eingeschaltet werden.
- Setzen Sie das Gerät keinen hohen Temperaturen aus.
- Saugen Sie keine Flüssigkeiten oder brennbaren Stoffe ab.
- Das Gerät ist nicht wasserdicht. Reinigen Sie es nicht mit einem Wasserstrahl – es reicht aus, es mit einem feuchten Tuch abzuwischen.
- Verwenden Sie ausschließlich das mit dem Produkt gelieferte oder von der Firma MISURA empfohlene Ladekabel.
- Der Adapter kann sich während des Ladevorgangs leicht erwärmen – dies ist ein normales Phänomen.
- Verwenden Sie das Gerät nicht, wenn es mit Strom versorgt wird.
- Decken Sie während des Betriebs die Luftauslassöffnung nicht ab.
- Stellen Sie vor der Verwendung des Staubsaugers sicher, dass der Filter richtig eingesetzt ist.
- Batterie nicht auseinanderbauen – es besteht Kurzschlussgefahr.
- Batterien außerhalb der Reichweite von offenem Feuer, Wärmequellen und direkter Sonneneinstrahlung aufbewahren.

PRODUKTBESCHREIBUNG

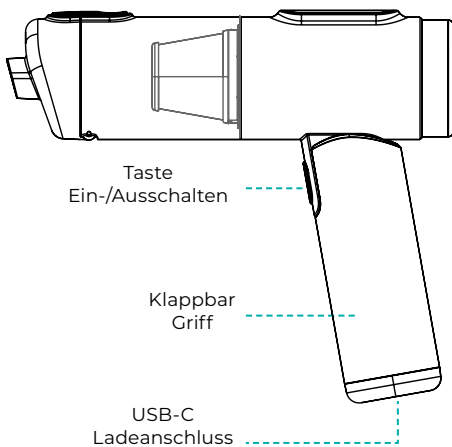
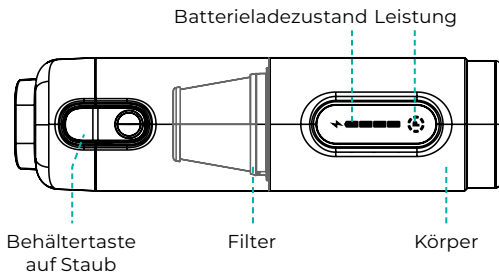

ANWENDUNG UND WARTUNG

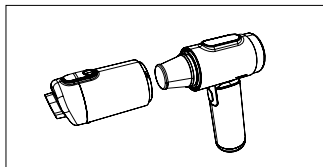

Stellen Sie vor der Verwendung sicher, dass der Filter installiert ist und das Gerät aufgeladen ist.

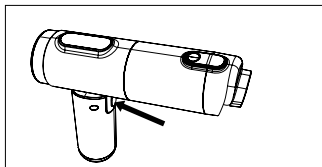

Durch Drücken und Halten für 3 Sekunden schalten Sie das Gerät ein. Mit einem Druck wechseln Sie in den Hochmodus. Durch Drücken und durch Halten für 3 Sekunden schalten Sie das Gerät aus.

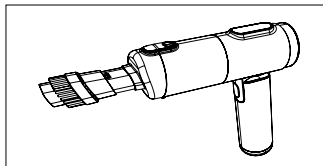

Verwenden Sie diesen Aufsatz zum Reinigen schwer zugänglichen Orten.

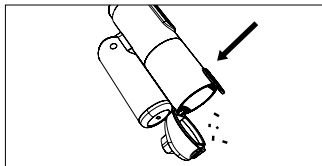

Drücken Sie die Taste des Staubbehälters und öffnen Sie den Deckel, um den Behälter zu entleeren.

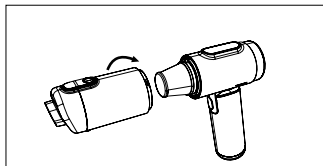

Drehen Sie den Behälter für den Staub heraus entfernen Sie dann den Filter und reinigen Sie ihn.

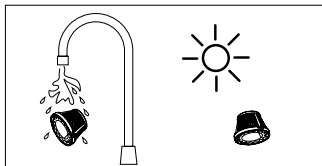

Spülen Sie den Filter nach jedem 5–6 Gebrauch aus und lassen Sie ihn vor der erneuten Verwendung vollständig trocknen.

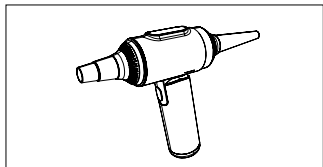

Verwenden Sie den großen/mittleren/
kleinen Aufsatz zum Aufblasen/Blasen.

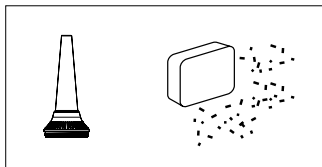

Verwenden Sie den Aufsatz, um Staub leicht
aus dem Computergehäuse, der Tastatur
und anderen Gegenständen zu blasen.

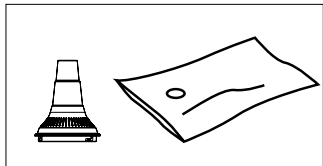

Verwenden Sie den Aufsatz, um die Luft aus
den Lagerräumen abzusaugen. Taschen und
Luftkissen.

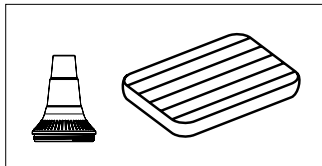

Verwenden Sie den Aufsatz für das einfache
Aufblasen von Liegen. eine Gummimatratze.



Achtung:

Der aufblasbare Aufsatz ist nicht geeignet für
Hochdruckgegenstände wie Reifen, Basketball- oder Fußballbälle.

1. Das Gerät funktioniert nicht

1. Wenn das Gerät plötzlich ausschaltet oder sich während der Benutzung erhitzt, ist oft ein verstopfter Filter die Ursache. Lassen Sie das Gerät abkühlen und reinigen Sie den Filter.

2. Das Gerät kann nicht eingeschaltet werden, wenn der Ladezustand der Batterie unter 1 % liegt.

3. Wenn der Staubbehälter verstopft, schaltet sich das Gerät automatisch aus und die Kontrollleuchte blinkt 5 Sekunden lang schnell.

2. Ungewöhnliches Licht auf dem LED-Display

Wenn der vierte Balken auf dem Display rot leuchtet und blinkt, liegt der Ladezustand der Batterie unter 10 %.

3. Aus dem Staubsauger entweicht Staub

1. Der Staubbehälter muss möglicherweise nicht richtig eingesetzt sein.

2. Der Filter muss möglicherweise nicht richtig im Staubbehälter platziert sein.

Wenn das Gerät weiterhin nicht richtig funktioniert, kontaktieren Sie bitte unseren Kundenservice.

LADEN

1. Stellen Sie sicher, dass das Gerät ausgeschaltet ist.
2. Stecken Sie das Ladekabel in den Ladeanschluss des Geräts.
3. Auf dem Display blinkt einer der Indikatoren der Batterie – das Gerät wird aufgeladen.
4. Wenn kein Artikel blinkt und alle dauerhaft leuchten, bedeutet das, dass die Batterie vollständig aufgeladen ist.

PARAMETER

Modell	P26F1B01
Titel	Staubsauger MA01 PRO
Eingang	5 V \equiv 2 A, 9 V \equiv 1,67 A
Leistung	90 W – 120 W
Batteriekapazität	7800 mAh
Ladezeit	ungefähr 3–4 h
Lautstärke des Produkts	65 dB
Ladeanschluss	USB-C
Abmessungen	57,8 × 107,8 × 210,8 mm
Geschwindigkeit	98 000 U/min
Material	Aluminiumlegierung + ABS + PC

Hersteller | Importeur | Vertriebspartner:

MISURA Store s.r.o.
K Poště 429/2
252 67 Tuchoměřice

**Person, die für den Abschluss der technischen
Dokumentation verantwortlich ist:**

Ing. Jiří Mihel – Geschäftsführer des Unternehmens

Beschreibung und Identifikation von Maschinen:

Titel: MISURA MA01 Pro - Kabelloser tragbarer Autostaubsauger,
faltbar, 19000 Pa
Modell: P26F1B01

RoHS 



Vielen Dank für Ihren Einkauf.
Bitte kontaktieren Sie uns bei Bedarf unter:

Hersteller | Importeur | Vertriebspartner

MISURA Store s.r.o.
ID: CZ264 03 714
www.misura.shop
info@misura.shop



Wir übernehmen keine Verantwortung für typografische Fehler.

MISURA

MA01 PRO

ODKURZACZ

PODRĘCZNIK UŻYTKOWNIKA POLSKI



Model: P26F1B01



1× USB-C
Connector



Cable
free



Extremely
compact & portable



19 000+ Pa
Strong Suction

Copyright® 2026 MISURA Store s. r. o. Wszelkie prawa zastrzeżone.

Żadna część niniejszej instrukcji, w tym opisane w niej produkty i oprogramowanie, nie może być reprodukowana, przekazywana, transkrybowana, przechowywana w systemie przechowywania danych ani tłumaczona na jakikolwiek język w jakiegokolwiek formie i za pomocą jakichkolwiek środków, z wyjątkiem dokumentacji przechowywanej przez Kupującego w celach archiwizacyjnych bez pisemnej zgody MISURA Store s. r. o. („MISURA“).

Gwarancja na produkt lub usługę traci ważność, jeśli: (1) produkt został naprawiony, zmodyfikowany lub zmieniony bez pisemnej zgody MISURA lub (2) numer seryjny produktu jest nieczytelny lub brakuje go.

Dane techniczne i informacje zawarte w niniejszej instrukcji mają charakter wyłącznie informacyjny, mogą ulec zmianie w dowolnym momencie bez powiadomienia i nie powinny być traktowane jako zobowiązanie ze strony MISURA.

MISURA nie ponosi odpowiedzialności za ewentualne błędy lub nieścisłości, które mogą pojawić się w niniejszej instrukcji, w tym w opisanych w niej produktach i oprogramowaniu.

ZAWARTOŚĆ OPAKOWANIA

- 1x | Odkurzacz
- 1x | 2 w 1 Szczotkowa końcówka
- 1x | Nasadka dywanowa
- 1x | Duża końcówka do nadmuchiwania/wiatraka
- 1x | Średnia końcówka do pompowania/ dmuchania
- 1x | Mała końcówka do nadmuchiwania/ dmuchania
- 1x | Podręcznik użytkownika
- 1x | Kabel ładujący USB-C

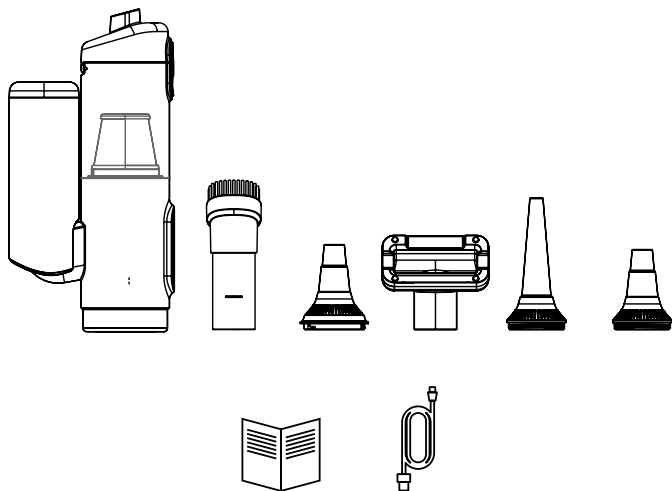

INSTRUKCJE BEZPIECZEŃSTWA

Przed użyciem lub ładowaniem tego urządzenia zapoznaj się ze wszystkimi instrukcjami zawartymi w tej instrukcji.

- Filtr regularnie czyść i wymieniaj na czas – w ten sposób zapobiegiesz jego zablokowaniu i utrzymasz wysoką moc ssania.
- Jeśli temperatura powierzchni urządzenia przekroczy 35 °C, aktywuje się ochrona silnika i urządzenie przez pewien czas nie będzie mogło być włączone.
- Nie narażaj urządzenia na wysokie temperatury.
- Nie odsysaj płynów ani substancji łatwopalnych.
- Urządzenie nie jest wodoodporne. Nie czyść go strumieniem bieżącej wody – wystarczy przetrzeć wilgotną szmatką.
- Używaj wyłącznie kabla ładującego dostarczonego z produktem lub zalecanego przez firmę MISURA.
- Adapter może się podczas ładowania nieznacznie nagrzewać – to zjawisko jest normalne.
- Nie używaj urządzenia, gdy jest podłączone do zasilania.
- Podczas eksploatacji nie zakrywaj otworu wentylacyjnego.
- Przed użyciem odkurzacza upewnij się, że filtr jest prawidłowo zamontowany.
- Nie rozbieraj baterii – grozi ryzyko zwarcia.
- Baterie przechowuj z dala od otwartego ognia, źródeł ciepła i bezpośredniego światła słonecznego.

OPIS PRODUKTU

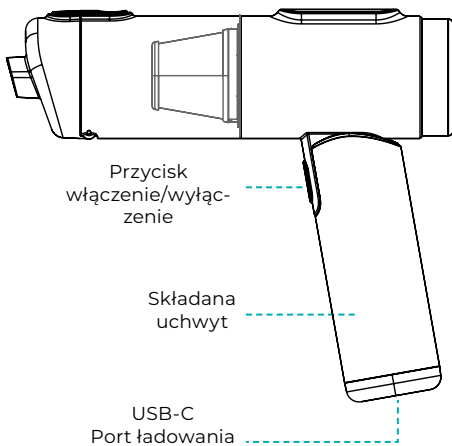
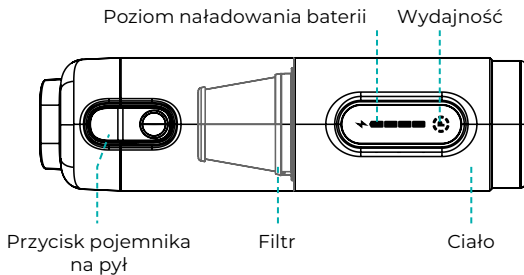

UŻYTKOWANIE I KONSERWACJA

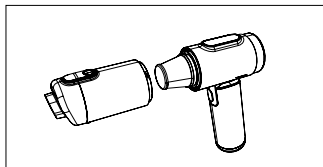

Przed użyciem upewnij się, że filtr jest zainstalowany i urządzenie jest naładowane.

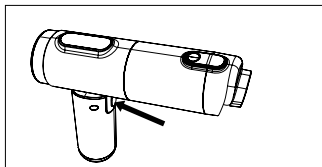

Naciśnięciem i przytrzymaniem przez 3 sekundy włączysz urządzenie. Jednym naciśnięciem przełączysz do wysokiego trybu. Naciśnięciem a przytrzymując przez 3 sekundy, urządzenie wyłączysz.

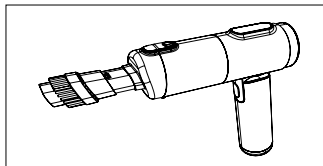

Użyj tej końcówki do czyszczenia trudno dostępnych miejsc.

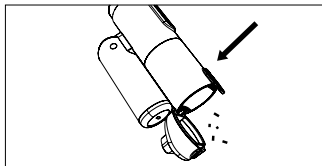

Naciśnij przycisk pojemnika na kurz i otwórz pokrywę, aby opróżnić pojemnik.

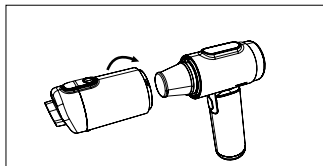

Obróć, aby wyjąć pojemnik na kurz. następnie wyjmij i wyczyść filtr.

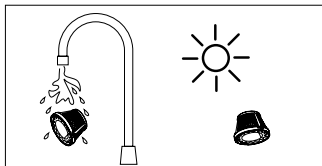

Oplucz filtr po każdym 5–6 użyciu i pozostaw go całkowicie do wyschnięcia przed ponownym użyciem.

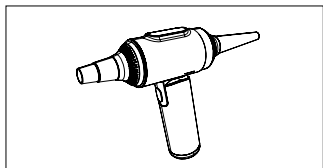

Użyj dużej/średniej/malej końcówki do nadmuchiwania/dmuchania.

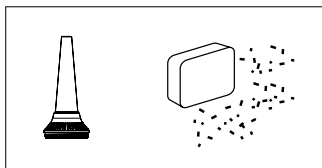

Użyj końcówki, aby łatwo wydmuchać kurz z obudowy komputera, klawiatury i innych przedmiotów.

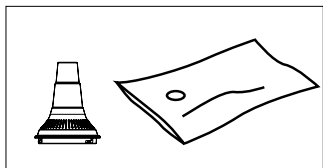

Użyj końcówki do odessania powietrza z magazynów worków i poduszek powietrznych.

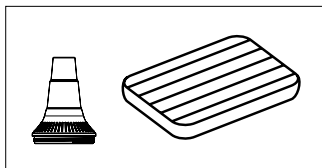

Użyj końcówki do łatwego pompowania leżaków a gumowych materacy.



Uwaga:

Nadmuchiwany nasadek nie jest odpowiedni do przedmiotów wysokociśnieniowych, takich jak opony, piłki do koszykówki lub piłki nożnej.

ROZWIĄZANIE PROBLEMÓW

1. Urządzenie nie działa

1. Jeśli urządzenie nagle się wyłączy lub nagrzej się podczas użytkowania, przyczyną może być zablokowany filtr. Pozwól urządzeniu ostygnąć i oczyść filtr.

2. Urządzenie nie może zostać włączone, jeśli poziom naładowania baterii jest niższy niż 1 %.

3. Jeśli dojdzie do zablokowania pojemnika na pył, urządzenie automatycznie się wyłączy, a kontrolka przez 5 sekund szybko miga.

2. Niezwykłe światło na wyświetlaczu LED

Kiedy na wyświetlaczu zaświeci się czwarty wskaźnik na czerwono i zacznie migać, poziom naładowania baterii jest niższy niż 10 %.

3. Z odkurzacza wydobywa się kurz

1. Pojemnik na pył może nie być prawidłowo zamocowany.
2. Filtr może nie być prawidłowo umieszczony w pojemniku na pył.

Jeśli urządzenie nadal nie działa prawidłowo, proszę skontaktować się z naszą obsługą klienta.

ŁADOWANIE

1. Upewnij się, że urządzenie jest wyłączone.
2. Włóż kabel ładujący do portu ładującego urządzenia.
3. Na wyświetlaczu miga jeden z wskaźników baterii – urządzenie jest ładowane.
4. Jeśli żaden z artykułów nie miga, a wszystkie świecą trwale, oznacza to, że bateria jest w pełni naładowana.

PARAMETRY

Model	P26F1B01
Nazwa	Odkurzacz MA01 PRO
Wejście	5 V \equiv 2 A, 9 V \equiv 1,67 A
Wydajność	90 W – 120 W
Pojemność baterii	7800 mAh
Czas ładowania	około 3–4 h
Hałas produktu	65 dB
Port ładowania	USB-C
Wymiary	57,8 × 107,8 × 210,8 mm
Prędkość	98 000 obr./min
Materiał	Stop aluminium + ABS + PC

Producent | Dostawca | Dystrybutor:

MISURA Store s.r.o.
K Poště 429/2
252 67 Tuchoměřice

Osoba odpowiedzialna za ukończenie dokumentacji technicznej:

Ing. Jiří Mihel – dyrektor wykonawczy firmy

Opis i identyfikacja maszyn:

Nazwa: MISURA MA01 Pro - Bezprzewodowy przenośny odkurzacz samochodowy, składany, 19000 Pa
Model: P26F1B01

RoHS 



Dziękujemy za zakupy.
W przypadku potrzeby skontaktuj się z nami pod adresem:

Producent | Dostawca | Dystrybutor

MISURA Store s.r.o.
ID: CZ264 03 714
www.misura.shop
info@misura.shop



@SKLEPMisura



@misura_shop



@MISURA

Nie ponosimy odpowiedzialności za jakiegokolwiek błędy typograficzne.



MISURA

MA01 PRO

USISIVAČ

KORISNIČKI PRIRUČNIK HRVATSKI



Model: P26F1B01



1× USB-C
Connector



Cable
free



Extremely
compact & portable



19 000+ Pa
Strong Suction

Autorska prava® 2026 MISURA Store s. r. o. Sva prava pridržana.

Nijedan dio ovog priručnika, uključujući proizvode i softver opisane u ovom priručniku, ne smije se reproducirati, prenositi, prepisivati, pohranjivati u sustavu za pohranu podataka ili prevoditi na bilo koji jezik u bilo kojem obliku i na bilo koji način, osim dokumentacije koju Kupac pohranjuje u svrhu izrade sigurnosnih kopija bez pismenog dopuštenja MISURA Store s. r. o. („MISURA“).

Jamstvo za proizvod ili uslugu postaje nevažeće ako: (1) proizvod je popravljen, modificiran ili izmijenjen bez pismenog dopuštenja MISURA ili (2) serijski broj proizvoda je nečitljiv ili nedostaje.

Tehnički podaci i informacije u ovom priručniku dani su samo u informativne svrhe, podložni su promjenama u bilo kojem trenutku bez prethodne najave i ne smiju se tumačiti kao obveza MISURA-e.

MISURA nije odgovorna za bilo kakve pogreške ili netočnosti koje se mogu pojaviti u ovom priručniku, uključujući proizvode i softver opisane u ovom priručniku.

SADRŽAJ PAKIRANJA

- 1x | Usisavač
- 1x | 2 u 1 Četkasti nastavak
- 1x | Nastavak za tepih
- 1x | Veliki nastavak za napuhavanje/puhanje
- 1x | Srednji nastavak za napuhavanje/puhanje
- 1x | Mali nastavak za napuhavanje/puhanje
- 1x | Korisnička priručnik
- 1x | USB-C punjački kabel

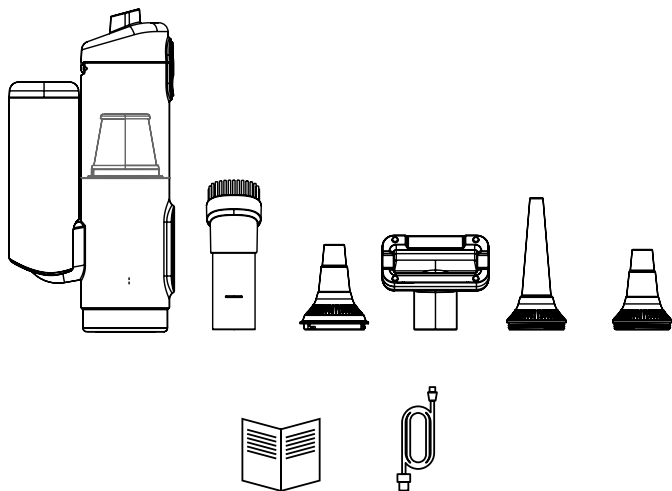

SIGURNOSNE UPUTE

Prije korištenja ili punjenja ovog uređaja, pročitajte sve upute navedene u ovom priručniku.

- Filter redovito čistite i na vrijeme mijenjajte – tako ćete spriječiti njegovo začepljenje i održati visoku usisnu snagu.
- Ako temperatura površine uređaja premaši 35 °C, aktivira se zaštita motora i uređaj se neće moći uključiti određeno vrijeme.
- Ne izlažite uređaj visokim temperaturama.
- Ne usisavajte tekućine niti zapaljive tvari.
- Uređaj nije vodootporan. Ne čistite ga mlazom tekuće vode – dovoljno je obrisati vlažnom krpom.
- Koristite isključivo punjački kabel isporučen s proizvodom ili preporučen od strane tvrtke MISURA.
- Adapter se može tijekom punjenja blago zagrijavati – to je uobičajen fenomen.
- Ne koristite uređaj kada je priključen na napajanje.
- Tijekom rada ne prekrivajte otvor za izlaz zraka.
- Prije korištenja usisavača provjerite je li filter ispravno postavljen.
- Bateriju ne rastavljajte – postoji rizik od kratkog spoja.
- Baterije čuvajte izvan dosega otvorenog plamena, izvora topline i izravne sunčeve svjetlosti.

OPIS PROIZVODA

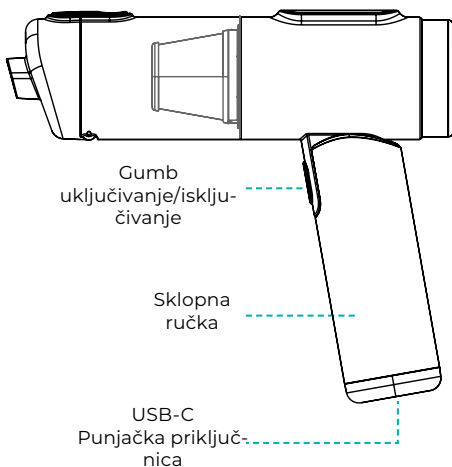
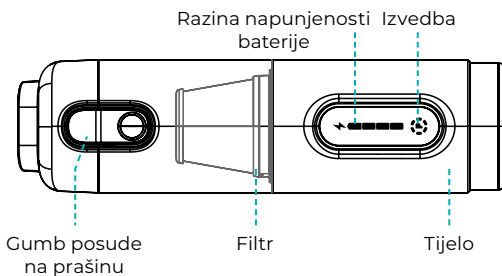

UPOTREBA I ODRŽAVANJE

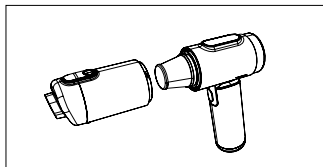

Prije upotrebe provjerite je li filtr instaliran i je li uređaj napunjen.

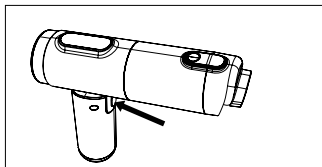

Stiskom i držanjem tijekom 3 sekunde uključit ćete uređaj. Jednim stiskom prebacit ćete do visokog režima. Pritiskom a podržavanjem tijekom 3 sekunde uređaj isključite.

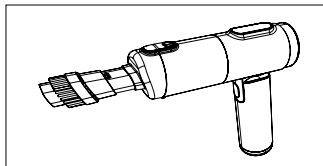

Upotrijebite ovu nastavak za čišćenje teško dostupnih mjesta.

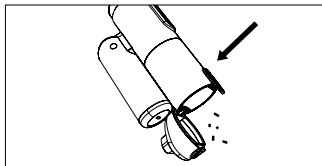

Pritisnite gumb posude za prašinu i otvorite poklop kako biste ispraznili posudu.

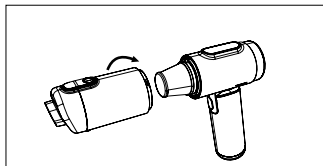

Okretanjem izvadite posudu za prašinu, zatim izvadite i očistite filtar.

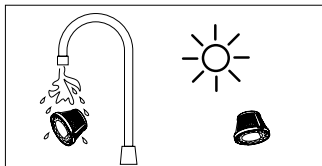

Isperite filtr nakon svakih 5–6 korištenja i ostavite ga da se potpuno osuši prije ponovne upotrebe.

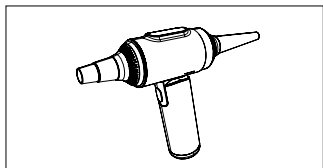

Koristite veliki/srednji/mali nastavak za napuhavanje/puhanje.

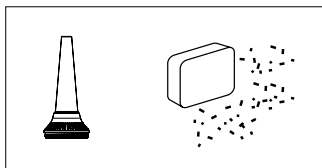

Upotrijebite nastavak kako biste lako ispuhali prašinu iz računalnog kućišta, tipkovnice i drugih predmeta.

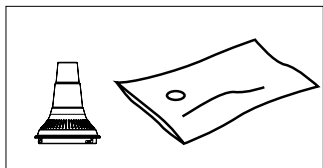

Upotrijebite nastavak za usisavanje zraka iz spremnika vreća i zračnih jastučića.

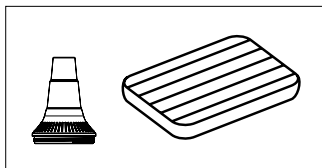

Koristite nastavak za lako napuhavanje ležaljki a gumene madrace.



Pozor:

Naflopni nastavak nije prikladan za visokotlačne predmete, kao što su gume, košarkaške ili nogometne lopte.

RJEŠAVANJE PROBLEMA

1. Uređaj ne radi

1. Ako se uređaj iznenada isključi ili se uređaj tijekom korištenja zagrije, uzrok može biti začepljen filter. Pustite uređaj da se ohladi i očistite filter.

2. Uređaj se ne može uključiti ako je razina napunjenosti baterije niža od 1 %.

3. Ako dođe do začepljenja prašne posude, uređaj se automatski isključuje, a lampica brzo treperi 5 sekundi.

2. Neobično svjetlo na LED ekranu

Kada se na ekranu upali četvrti članak crveno i trepće, razina napunjenosti baterije je manja od 10 %.

3. Iz usisavača izlazi prašina

1. Posuda za prašinu možda nije ispravno postavljena.

2. Filter možda nije ispravno postavljen u posudi za prašinu.

Ako uređaj i dalje ne radi ispravno, molimo kontaktirajte naša korisnička podrška.

NADOPUNJAVANJE

1. Provjerite je li uređaj isključen.
2. Umetnite punjački kabel u punjačku priključnicu uređaja.
3. Na displeju treperi jedan od članaka pokazivača baterije – uređaj se puni.
4. Ako nijedan članak ne trepće i svi svijetle trajno, to znači da je baterija potpuno napunjena.

PARAMETRI

Model	P26F1B01
Naziv	Usisavač MA01 PRO
Ulaz	5 V \equiv 2 A, 9 V \equiv 1,67 A
Izvedba	90 W – 120 W
Kapacitet baterije	7800 mAh
Vrijeme punjenja	približno 3–4 h
Buka proizvoda	65 dB
Punjačka priključnica	USB-C
Dimenzije	57,8 × 107,8 × 210,8 mm
Brzina	98 000 okr./min
Materijal	Aluminijska legura + ABS + PC

Proizvođač | Dovozac | Distributor:

MISURA Store s.r.o.
K Poště 429/2
252 67 Tuchoměřice

Osoba odgovorna za dovršetak tehničke dokumentacije:

Ing. Jiří Mihel – izvršni direktor tvrtke

Opis i identifikacija strojeva:

Naziv: MISURA MA01 Pro - Bežični prijenosni usisavač za auto,
sklopivi, 19000 Pa
Model: P26F1B01

RoHS 



Hvala vam na kupnji.
U slučaju potrebe kontaktirajte nas na:

Proizvođač | Dvozac | Distributor

MISURA Store s.r.o.
ID: CZ264 03 714
www.misura.shop
info@misura.shop



Ne preuzimamo odgovornost za bilo kakve tipografske pogreške.

MISURA

MA01 PRO

VAKUUMSKA ČISTILKA

UPORABNIŠKI PRIROČNIK SLOVENŠČINA



Model: P26F1B01



1× USB-C
Connector



Cable
free



Extremely
compact & portable



19 000+ Pa
Strong Suction

Copyright® 2026 MISURA Store s. r. o. Vse pravice pridržane.

Noben del tega priročnika, vključno z izdelki in programsko opremo, opisano v tem priročniku, se ne sme reproducirati, prenašati, prepisovati, shranjevati v sistemu za shranjevanje podatkov ali prevajati v kateri koli jezik v kakršni koli obliki in na kakršen koli način, razen dokumentacije, ki jo kupec shrani za namene varnostnega kopiranja brez pisnega dovoljenja MISURA Store s. r. o. („MISURA“).

Garancija za izdelek ali storitev preneha veljati, če: (1) je izdelek popravljen, spremenjen ali predelan brez pisnega dovoljenja MISURA ali (2) je serijska številka izdelka nečitljiva ali manjka.

Tehnični podatki in informacije v tem priročniku so navedeni le v informativne namene, se lahko kadarkoli spremenijo brez predhodnega obvestila in se ne smejo razlagati kot zaveza podjetja MISURA.

MISURA ni odgovorna za morebitne napake ali netočnosti, ki se lahko pojavijo v tem priročniku, vključno z izdelki in programsko opremo, opisano v tem priročniku.

VSEBINA PAKIRANJA

- 1x | Sesalnik
- 1x | 2 v 1 Četkasti nastavak
- 1x | Tepihova šoba
- 1x | Velik прибор za napihovanje/napihovanje
- 1x | Srednji nastavak za napihovanje/napihovanje
- 1x | Majhna nastavitev za napihovanje/izpihovanje
- 1x | Uporabniški priročnik
- 1x | Polnilni kabel USB-C

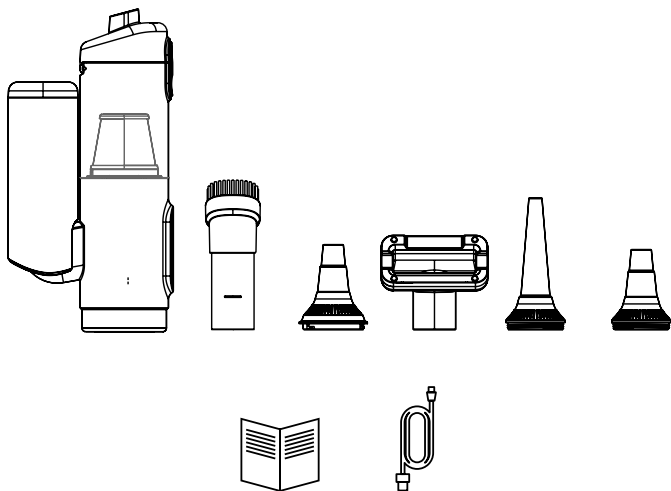

VARNOSTNA NAVODILA

Pred uporabo ali polnjenjem te naprave natančno preberite vse navodila, navedena v tem priročniku.

- Filter redno čistite in pravočasno zamenjajte – tako preprečite njegovo zamašitev in ohranite visoko sesalno moč.
- Če temperatura površine naprave preseže 35 °C, se aktivira zaščita motorja in naprava se za določen čas ne bo mogla vklopiti.
- Ne izpostavljajte naprave visokim temperaturam.
- Ne sesajte tekočin ali vnetljivih snovi.
- Oprema ni vodoodporna. Ne čistite je s tokom tekoče vode – dovolj je, da jo obrišete z vlažno krpo.
- Uporabljajte izključno polnilni kabel, priložen izdelku ali priporočil podjetja MISURA.
- Adapter se med polnjenjem lahko rahlo segreje – gre za običajen pojav.
- Ne uporabljajte naprave, ko je priključena na napajanje.
- Med delovanjem ne zakrivajte odprtine za izhod zraka.
- Pred uporabo sesalnika se prepričajte, da je filter pravilno nameščen.
- Baterij ne razstavljajte – obstaja tveganje za kratkostič.
- Baterije shranjujte izven dosega odprtega ognja, virov toplote in neposredne sončne svetlobe.

OPIS PRODUKTA

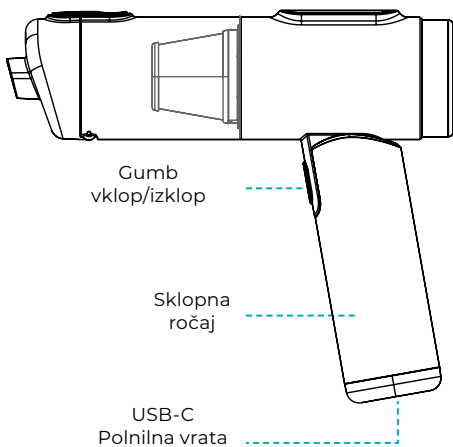
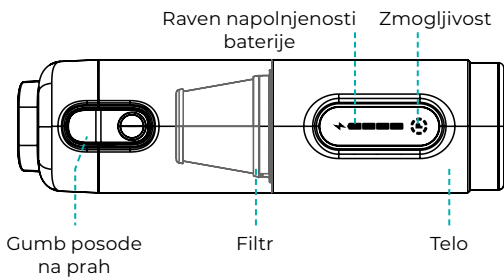

UPORABA IN VZDRŽEVANJE

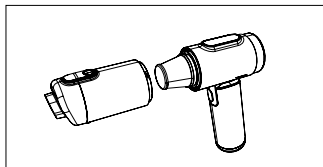

Pred uporabo se prepričajte, da je filter nameščen in da je naprava napolnjena.

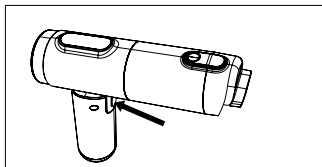

Z držanjem pritisnjene 3 sekunde vklopite napravo. Z enim pritiskom preklopite do visokega režima. S pritiskom na z držanjem za 3 sekunde napravo izklopite.

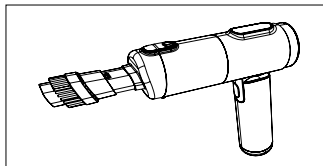

Uporabite ta nastavček za čiščenje težko dostopnih mest.

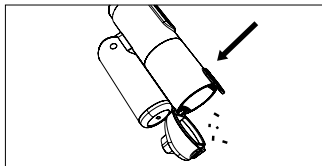

Pritisnite gumb posode za prah in odprite pokrov, da izpraznite posodo.

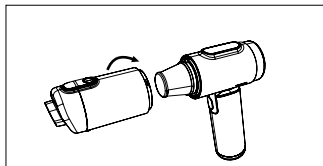

Z obračanjem odstranite posodo za prah, nato odstranite in očistite filter.

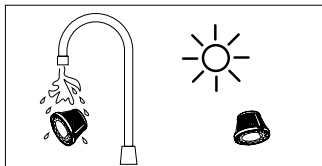

Oprajte filter po vsakem 5–6 uporabi in ga pustite, da se popolnoma posuši pred ponovno uporabo.

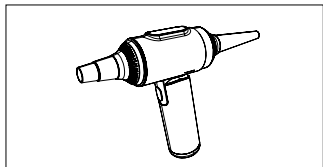

Uporabite velik/medium/mali nastavak za napihovanje/pihanje.

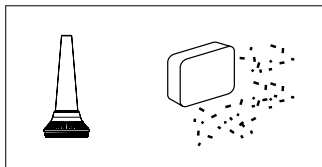

Uporabite nastavitev, da enostavno pihate prah iz računalniškega ohišja, tipkovnice in drugih predmetov.

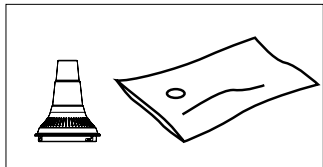

Uporabite nastavitev za odsesavanje zraka iz skladiščnih vrečk in zračnih blazin.

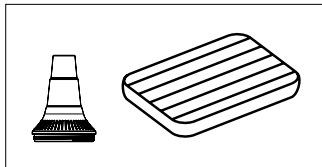

Uporabite nastavitev za enostavno napihovanje ležalnikov a gumijastih matrac.



Pozor:

Napuhljiv nastavak ni primeren za visokotlačne predmete, kot so pnevmatike, košarkarske ali nogometne žoge.

REŠEVANJE PROBLEMOV

1. Naprava ne deluje

1. Če se naprava nenadoma izklopi ali se naprava med uporabo segreje, je vzrok običajno zamašen filter. Pustite, da se naprava ohladi in očistite filter.

2. Naprava ni mogoče vklopiti, če je raven napolnjenosti baterije nižja od 1 %.

3. Če pride do zamašitve prahovnega rezervoarja, se naprava samodejno izklopi in lučka hitro utripne 5 sekund.

2. Neobičajna svetloba na LED zaslonu

Ko se na zaslonu prižge četrti člen rdeče in utripajoče, je raven napolnjenosti baterije nižja od 10 %.

3. Iz sesalnika uhaja prah

1. Posoda za prah ne sme biti pravilno nameščena.

2. Filter morda ni pravilno nameščen v prahovem rezervoarju.

Če naprava še vedno ne deluje pravilno, prosimo, kontaktirajte naša podpora za stranke.

POLNJENJE

1. Prepričajte se, da je naprava izklopljena.
2. Vstavite polnilni kabel v polnilni priključek naprave.
3. Na zaslonu utripajo ena od celic indikatorja baterije – naprava se polni.
4. Če nobena lučka ne utripa in vse svetijo trajno, to pomeni, da je baterija popolnoma napolnjena.

PARAMETRI

Model	P26F1B01
Naslov	Sesalnik MA01 PRO
Vstop	5 V \equiv 2 A, 9 V \equiv 1,67 A
Zmogljivost	90 W – 120 W
Kapaciteta baterije	7800 mAh
Čas polnjenja	približno 3–4 h
Hrupnost izdelka	65 dB
Polnilna vrata	USB-C
Dimenzije	57,8 × 107,8 × 210,8 mm
Hitrost	98 000 o/min
Material	Aluminijeva zlitina + ABS + PC

Proizvajalec | Dovoznik | Distribucija:

MISURA Store s.r.o.
K Poště 429/2
252 67 Tuchoměřice

Oseba, odgovorna za dokončanje tehnične dokumentacije:

Ing. Jiří Mihel – izvršni direktor podjetja

Opis in identifikacija strojev:

Naslov: MISURA MA01 Pro - Brezžični prenosni avtomobilski sesalnik,
zložljiv, 19000 Pa
Model: P26F1B01

RoHS 



Hvala za vaš nakup.
V primeru potrebe nas kontaktirajte na:

Proizvajalec | Dovoznik | Distribucija

MISURA Store s.r.o.
ID: CZ264 03 714
www.misura.shop
info@misura.shop



Ne prevzemamo odgovornosti za nobene tipografske napake.

MISURA

MA01 PRO

ASPIRAPOLVERE

MANUALE DELL'UTENTE ITALIANO



Modello: P26F1B01



1× USB-C
Connector



Cable
free



Extremely
compact & portable



19 000+ Pa
Strong Suction

Copyright® 2026 MISURA Store s. r. o. Tutti i diritti riservati.

Nessuna parte del presente manuale, compresi i prodotti e il software in esso descritti, può essere riprodotta, trasmessa, trascritta, memorizzata in un sistema di archiviazione dati o tradotta in qualsiasi lingua, in qualsiasi forma e con qualsiasi mezzo, ad eccezione della documentazione conservata dall'Acquirente a scopo di backup senza l'autorizzazione scritta di MISURA Store s. r. o. („MISURA“).

La garanzia del prodotto o del servizio decade se: (1) il prodotto viene riparato, modificato o alterato senza l'autorizzazione scritta di MISURA o (2) il numero di serie del prodotto è illeggibile o mancante.

I dati tecnici e le informazioni contenuti nel presente manuale sono forniti a solo scopo informativo, sono soggetti a modifiche in qualsiasi momento senza preavviso e non devono essere interpretati come un impegno da parte di MISURA.

MISURA non è responsabile per eventuali errori o inesattezze che potrebbero apparire nel presente manuale, compresi i prodotti e il software descritti nel presente manuale.

CONTENUTO DELLA CONFEZIONE

- 1x | Aspirapolvere
- 1x | 2 in 1 Spazzola a rullo
- 1x | Accessorio per tappeto
- 1x | Grande accessorio per gonfiaggio/sgonfiaggio
- 1x | Adattatore medio per gonfiaggio/soffiaggio
- 1x | Piccolo adattatore per gonfiaggio/sgonfiaggio
- 1x | Manuale dell'utente
- 1x | Cavo di ricarica USB-C

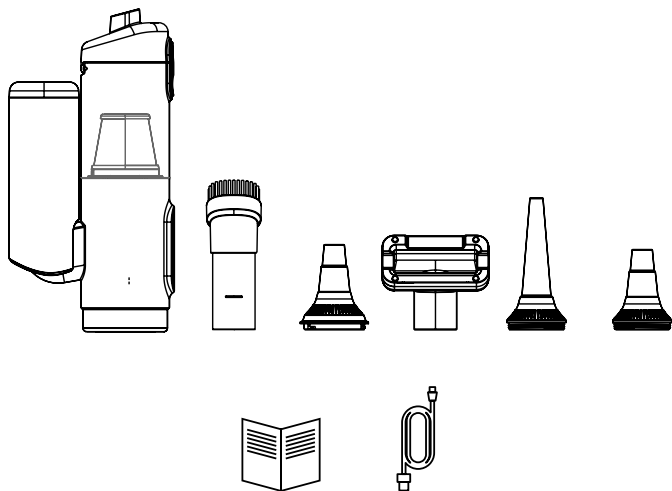

ISTRUZIONI DI SICUREZZA

Prima di utilizzare o caricare questo dispositivo, leggere tutte le istruzioni riportate in questo manuale.

- Pulire regolarmente il filtro e sostituirlo in tempo – così eviterete il suo intasamento e manterrete elevate prestazioni di aspirazione.
- Se la temperatura della superficie del dispositivo supera i 35 °C, si attiva la protezione del motore e il dispositivo non potrà essere acceso per un certo periodo di tempo.
- Non esporre il dispositivo a temperature elevate.
- Non aspirare liquidi né sostanze infiammabili.
- L'apparecchio non è impermeabile. Non pulirlo con un getto d'acqua corrente - basta strofinarlo con un panno umido.
- Utilizzare esclusivamente il cavo di ricarica fornito con il prodotto o raccomandato dalla società MISURA.
- L'adattatore può riscaldarsi leggermente durante la ricarica - si tratta di un fenomeno comune.
- Non utilizzare il dispositivo quando è collegato alla rete elettrica.
- Durante il funzionamento, non coprire l'apertura per l'uscita dell'aria.
- Prima di utilizzare l'aspirapolvere, assicurati che il filtro sia correttamente installato.
- Non smontare la batteria - c'è il rischio di cortocircuito.
- Conservare le batterie lontano da fiamme libere, fonti di calore e luce solare diretta.

DESCRIZIONE DEL PRODOTTO

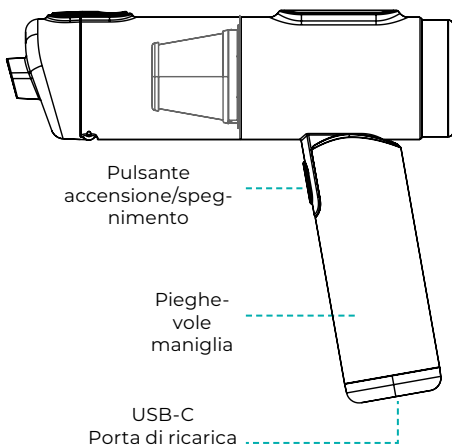
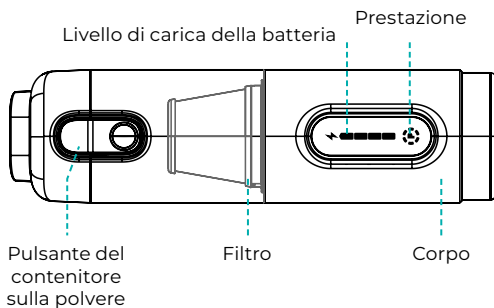

USO E MANUTENZIONE

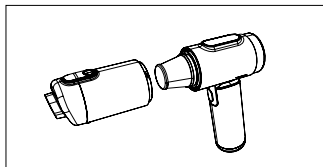

Prima di utilizzare, assicuratevi che il filtro sia installato e che il dispositivo sia carico.

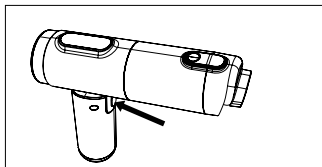

Premendo e tenendo premuto per 3 secondi accenderete il dispositivo. Con una sola pressione passerete in modalità elevata. Premendo e tenendo premuto per 3 secondi spegnerete il dispositivo.

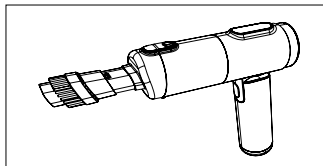

Utilizzare questo accessorio per la pulizia luoghi difficilmente accessibili.

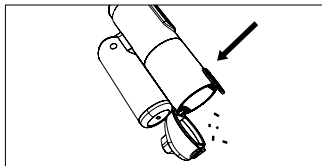

Premere il pulsante del contenitore della polvere e aprire il coperchio per svuotare il contenitore.

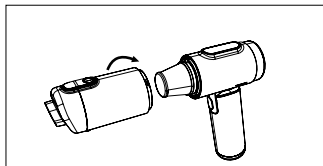

Ruotando, rimuovere il contenitore della polvere, poi rimuovere e pulire il filtro.

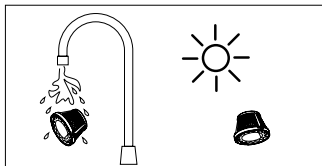

Sciacquare il filtro dopo ogni 5-6 utilizzi e lasciarlo asciugare completamente prima del riutilizzo.

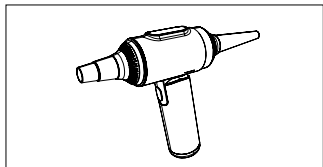

Utilizzare l'accessorio grande/medio/piccolo per gonfiare/soffiare.

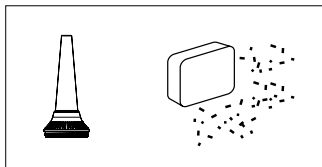

Utilizzare l'accessorio per soffiare facilmente la polvere dalla custodia del computer, dalla tastiera e da altri oggetti.

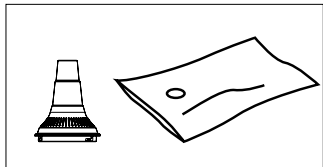

Utilizzare l'accessorio per aspirare l'aria dai contenitori di stoccaggio sacchi e cuscini d'aria.

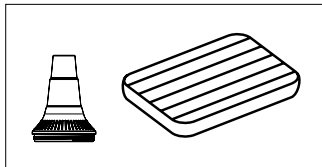

Utilizzare l'accessorio per un facile gonfiaggio dei lettini a materassi in gomma.



Attenzione:

L'adattatore gonfiabile non è adatto per oggetti ad alta pressione, come pneumatici, palloni da basket o palloni da calcio.

RISOLUZIONE DEI PROBLEMI

1. Il dispositivo non funziona

1. Se il dispositivo si spegne improvvisamente o si surriscalda durante l'uso, la causa è spesso un filtro intasato. Lascia raffreddare il dispositivo e pulisci il filtro.

2. Il dispositivo non può essere acceso se il livello di carica della batteria è inferiore all'1 %.

3. Se si verifica un'ostruzione del contenitore della polvere, il dispositivo si spegne automaticamente e la spia lampeggia rapidamente per 5 secondi.

2. Luce insolita sul display LED

Quando il quarto indicatore si illumina di rosso e lampeggia sul display, il livello di carica della batteria è inferiore al 10 %.

3. Dall'aspirapolvere fuoriesce polvere

1. Il contenitore della polvere potrebbe non essere montato correttamente.

2. Il filtro potrebbe non essere posizionato correttamente nel contenitore della polvere.

Se il dispositivo continua a non funzionare correttamente, si prega di contattare il nostro supporto clienti.

CARICAMENTO

1. Assicurati che il dispositivo sia spento.
2. Inserire il cavo di ricarica nella porta di ricarica del dispositivo.
3. Sul display lampeggia uno dei segmenti dell'indicatore della batteria – il dispositivo si sta caricando.
4. Se nessun articolo lampeggia e tutti brillano in modo costante, significa che la batteria è completamente carica.

PARAMETRI

Modello	P26F1B01
Titolo	Aspirapolvere MA01 PRO
Ingresso	5 V \equiv 2 A, 9 V \equiv 1,67 A
Prestazione	90 W – 120 W
Capacità della batteria	7800 mAh
Tempo di ricarica	circa 3–4 h
Rumorosità del prodotto	65 dB
Porta di ricarica	USB-C
Dimensioni	57,8 × 107,8 × 210,8 mm
Velocità	98 000 giri/min
Materiale	Lega di alluminio + ABS + PC

Produttore | Importatore | Distributore:

MISURA Store s. r. o.
K Poště 429/2
252 67 Tuchoměřice

Persona responsabile per il completamento della documentazione tecnica:

Ing. Jiří Mihel – amministratore delegato dell'azienda

Descrizione e identificazione delle macchine:

Titolo: MISURA MA01 Pro - Aspirapolvere portatile senza fili per auto,
pieghevole, 19000 Pa
Modello: P26F1B01

RoHS 



Grazie per il vostro acquisto.
In caso di necessità, contattaci a:

Produttore | Importatore | Distributore

MISURA Store s. r. o.
ID: CZ264 03 714
www.misura.shop
info@misura.shop



Non ci assumiamo la responsabilità per eventuali errori tipografici.



MISURA

MA01 PRO

ASPIRATOR

GHIDUL UTILIZATORULUI ROMÂNĂ



Model: P26F1B01



1× USB-C
Connector



Cable
free



Extremely
compact & portable



19 000+ Pa
Strong Suction

Copyright® 2026 MISURA Store s. r. o. Toate drepturile rezervate.

Nicio parte a acestui manual, inclusiv produsele și software-ul descrise în acest manual, nu poate fi reprodusă, transmisă, transcriată, stocată într-un sistem de stocare a datelor sau tradusă în orice limbă, sub orice formă și prin orice mijloace, cu excepția documentației stocate de Cumpărător în scopuri de backup, fără permisiunea scrisă a MISURA Store s. r. o. („MISURA“).

Garanția pentru produs sau serviciu devine nulă dacă: (1) produsul este reparat, modificat sau alterat fără permisiunea scrisă a MISURA sau (2) numărul de serie al produsului este ilizibil sau lipsește.

Datele tehnice și informațiile din acest manual sunt furnizate doar cu titlu informativ, pot fi modificate în orice moment fără notificare prealabilă și nu trebuie interpretate ca un angajament din partea MISURA.

MISURA nu este responsabilă pentru eventualele erori sau inexactități care pot apărea în acest manual, inclusiv în ceea ce privește produsele și software-ul descrise în acest manual.

CONȚINUTUL PACHETULUI

- 1x | Aspirator
- 1x | 2 în 1 Perie de perie
- 1x | Accesoriu pentru covor
- 1x | Accesoriu mare pentru umflare/suflare
- 1x | Adaptor mediu pentru umflare/suflare
- 1x | Accesoriu mic pentru umflare/suflare
- 1x | Manualul utilizatorului
- 1x | Cablu de încărcare USB-C

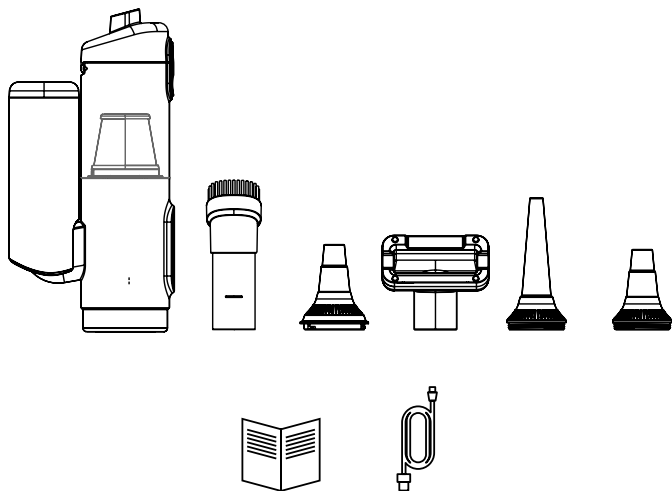

INSTRUCȚIUNI DE SIGURANȚĂ

Înainte de a utiliza sau de a încărca acest dispozitiv, citiți toate instrucțiunile prezentate în acest ghid.

- Curățați filtrul regulat și schimbați-l la timp – veți preveni astfel înfundarea acestuia și veți menține o putere de aspirație ridicată.
- Dacă temperatura suprafeței dispozitivului depășește 35 °C, se activează protecția motorului și dispozitivul nu va putea fi pornit pentru o anumită perioadă de timp.
- Nu expuneți dispozitivul la temperaturi ridicate.
- Nu aspirați lichide sau substanțe inflamabile.
- Dispozitivul nu este etanș la apă. Nu-l curățați cu un jet de apă curentă - este suficient să-l ștergeți cu o cârpă umedă.
- Utilizați exclusiv cablul de încărcare furnizat împreună cu produsul sau recomandat de compania MISURA.
- Adaptorul se poate încălzi ușor în timpul încărcării – este un fenomen obișnuit.
- Nu utilizați dispozitivul când este conectat la sursa de alimentare.
- În timpul funcționării, nu acoperiți deschiderea pentru evacuarea aerului.
- Înainte de a folosi aspiratorul, asigurați-vă că filtrul este montat corect.
- Bateriile nu le deschideți - există riscul de scurtcircuit.
- Bateriile trebuie păstrate departe de foc deschis, surse de căldură și lumina directă a soarelui.

DESCRIEREA PRODUSULUI

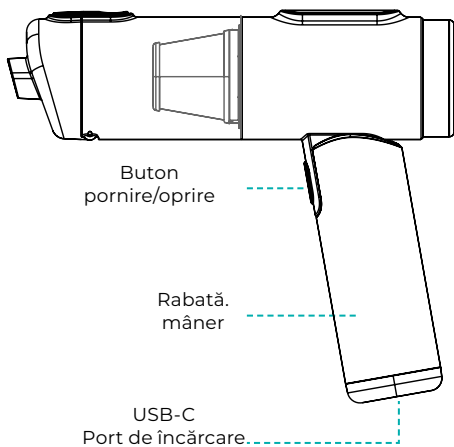
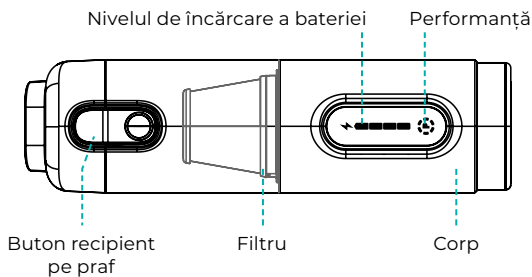

UTILIZARE ȘI ÎNTREȚINERE

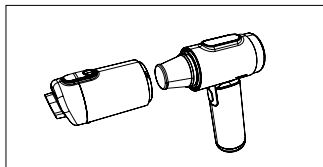

Înainte de utilizare, asigurați-vă că filtrul este instalat și dispozitivul este încărcat.

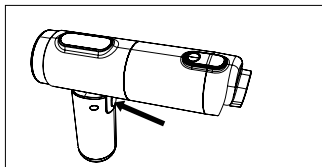

Prin apăsarea și menținerea timp de 3 secunde, dispozitivul se va porni. Printr-o apăsare, veți comuta la un mod înalt. Prin apăsarea prin menținerea butonului timp de 3 secunde, veți opri dispozitivul.

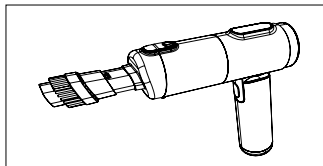

Utilizați acest accesoriu pentru curățare locuri greu accesibile.

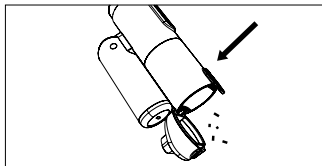

Apăsăți butonul recipientului pentru praf și deschideți capacul pentru a goli recipientul.

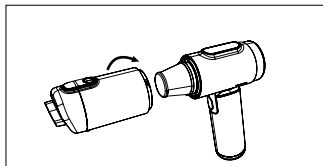

Rotiți pentru a scoate recipientul pentru praf, apoi scoateți și curățați filtrul.

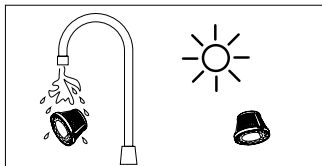

Clătiți filtrul după fiecare 5-6 utilizări și lăsați-l să se usuce complet înainte de a-l folosi din nou.

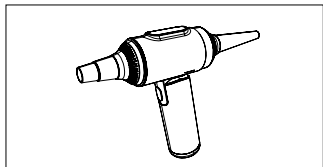

Utilizați un adaptor mare/mediu/mic pentru umflare/suflare.

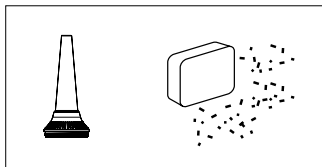

Utilizați un accesoriu pentru a sufla ușor praful din carcasa computerului, tastatură și alte obiecte.

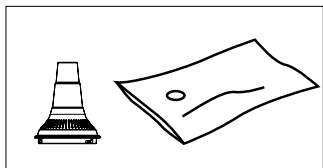

Utilizați adaptorul pentru a aspira aerul din depozite vacuum și perne de aer.

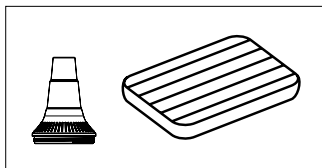

Utilizați adaptorul pentru umflarea ușoară a șezlongurilor o saltea din cauciuc.



Atenție:

Accesorii gonflabil nu este potrivit pentru obiecte cu presiune mare, cum ar fi anvelopele, mingile de baschet sau mingile de fotbal.

SOLUȚIONAREA PROBLEMELOR

1. Dispozitivul nu funcționează

1. Dacă dispozitivul se oprește brusc sau se încălzește în timpul utilizării, cauza este de obicei un filtru înfundat. Lăsați dispozitivul să se răcească și curățați filtrul.

2. Dispozitivul nu poate fi pornit dacă nivelul de încărcare a bateriei este mai mic de 1 %.

3. Dacă se blochează recipientul de praf, dispozitivul se oprește automat, iar indicatorul clipește rapid timp de 5 secunde.

2. Lumină neobișnuită pe ecranul LED

Când al patrulea indicator se aprinde roșu pe ecran și clipește, nivelul de încărcare a bateriei este mai mic de 10 %.

3. Din aspirator iese praf

1. Recipientul pentru praf poate să nu fie montat corect.

2. Filtrul poate să nu fie plasat corect în recipientul de praf.

Dacă dispozitivul încă nu funcționează corect, vă rugăm să contactați suportul nostru pentru clienți.

ÎNCĂRCARE

1. Asigurați-vă că dispozitivul este oprit.
2. Introduceți cablul de încărcare în portul de încărcare al dispozitivului.
3. Pe ecran clipește unul dintre articolele indicatorului de baterie – dispozitivul se încarcă.
4. Dacă niciun articol nu clipește și toate luminează constant, înseamnă că bateria este complet încărcată.

PARAMETRI

Model	P26F1B01
Titlu	Aspirator MA01 PRO
Intrare	5 V \equiv 2 A, 9 V \equiv 1,67 A
Performanță	90 W – 120 W
Capacitatea bateriei	7800 mAh
Timp de încărcare	aproximativ 3–4 h
Zgomotul produsului	65 dB
Port de încărcare	USB-C
Dimensiuni	57,8 × 107,8 × 210,8 mm
Viteză	98 000 rot./min
Material	Aliaj de aluminiu + ABS + PC

Producător | Importator | Distribuitor:

MISURA Store s. r. o.
K Poště 429/2
252 67 Tuchoměřice

Persoana responsabilă pentru finalizarea documentației tehnice:

Ing. Jiří Mihel – director executiv al companiei

Descriere și identificare a mașinilor:

Titlu: MISURA MA01 Pro - Aspirator auto portabil fără fir, pliabil,
19000 Pa
Model: P26F1B01

RoHS 



Vă mulțumim pentru achiziția dumneavoastră.
În cazul în care aveți nevoie, contactați-ne la:

Producător | Importator | Distribuitor

MISURA Store s. r. o.
ID: CZ264 03 714
www.misura.shop
info@misura.shop



@SHOPMisura



@misura_shop



@MISURA

Nu ne asumăm responsabilitatea pentru nicio eroare tipografică.

MISURA

MA01 PRO

ASPIRADORA

MANUAL DEL USUARIO **ESPAÑOL**



Modelo: P26F1B01



1× USB-C
Connector



Cable
free



Extremely
compact & portable



19 000+ Pa
Strong Suction

Copyright® 2026 MISURA Store s. r. o. Todos los derechos reservados.

Ninguna parte de este manual, incluidos los productos y el software descritos en él, puede ser reproducida, transmitida, transcrita, almacenada en un sistema de almacenamiento de datos o traducida a ningún idioma en ninguna forma y por ningún medio, excepto la documentación almacenada por el Comprador con fines de copia de seguridad sin el permiso por escrito de MISURA Store s. r. o. („MISURA“).

La garantía del producto o servicio quedará anulada si: (1) el producto es reparado, modificado o alterado sin el permiso por escrito de MISURA o (2) el número de serie del producto es ilegible o no aparece.

Los datos técnicos y la información contenidos en este manual se proporcionan únicamente a título informativo, están sujetos a cambios en cualquier momento sin previo aviso y no deben interpretarse como un compromiso por parte de MISURA.

MISURA no se hace responsable de los errores o inexactitudes que puedan aparecer en este manual, incluidos los productos y el software descritos en él.

CONTENIDO DEL ENVASE

- 1x | Aspiradora
- 1x | 2 en 1 Accesorio de cepillo
- 1x | Accesorio para alfombra
- 1x | Adaptador grande para inflar/soplar
- 1x | Adaptador medio para inflar/soplar
- 1x | Adaptador pequeño para inflar/soplar
- 1x | Manual del usuario
- 1x | Cable de carga USB-C

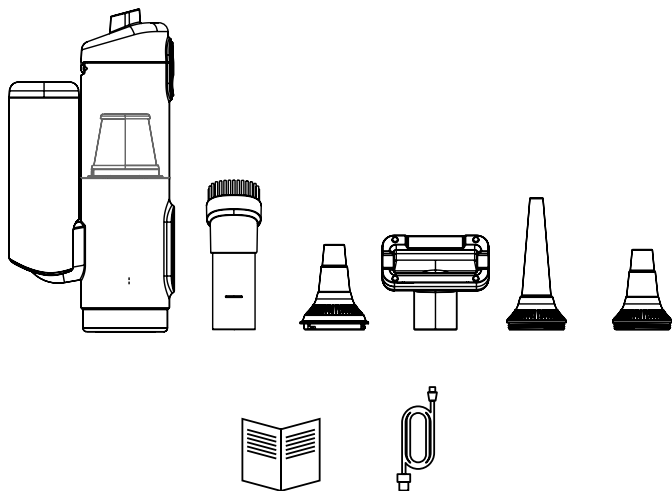

INSTRUCCIONES DE SEGURIDAD

Antes de usar o cargar este dispositivo, lea todas las instrucciones que se indican en este manual.

- Limpie el filtro regularmente y cámbielo a tiempo: así evitará que se obstruya y mantendrá un alto rendimiento de succión.
- Si la temperatura de la superficie del dispositivo supera los 35 °C, se activará la protección del motor y el dispositivo no se podrá encender durante un tiempo determinado.
- No esponga el dispositivo a altas temperaturas.
- No aspire líquidos ni sustancias inflamables.
- El dispositivo no es impermeable. No lo limpie con un chorro de agua corriente; basta con limpiarlo con un paño húmedo.
- Utilice exclusivamente el cable de carga proporcionado con el producto o recomendado por la empresa MISURA.
- El adaptador puede calentarse ligeramente durante la carga; se trata de un fenómeno normal.
- No utilice el dispositivo cuando esté conectado a la alimentación.
- Durante el funcionamiento, no cubra la abertura de salida de aire.
- Antes de usar la aspiradora, asegúrese de que el filtro esté correctamente colocado.
- No desmonte la batería: existe riesgo de cortocircuito.
- Mantenga las baterías fuera del alcance de fuego abierto, fuentes de calor y luz solar directa.

DESCRIPCIÓN DEL PRODUCTO

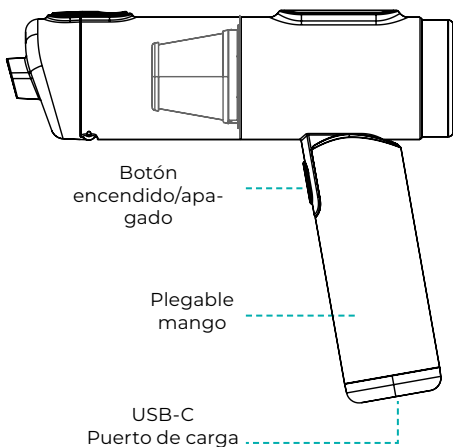
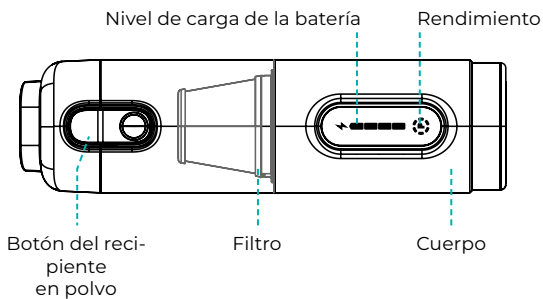

USO Y MANTENIMIENTO

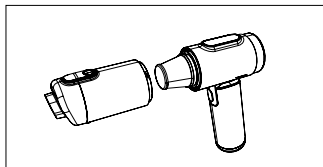

Antes de usar, asegúrese de que el filtro esté instalado y el dispositivo esté cargado.

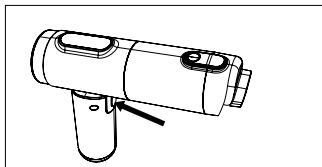

Al presionar y mantener durante 3 segundos, encenderá el dispositivo. Con una sola pulsación, cambiará a un modo alto. Al presionar al mantenerlo presionado durante 3 segundos, apagará el dispositivo.

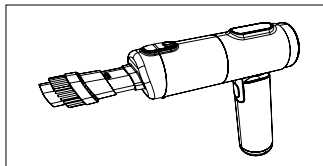

Utilice este accesorio para limpiar lugares de difícil acceso.

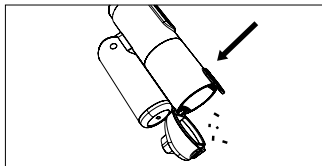

Presione el botón del recipiente de polvo y abra la tapa para vaciar el recipiente.

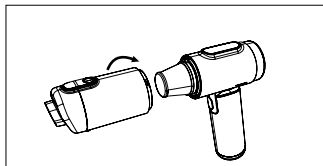

Gire para retirar el recipiente de polvo, a continuación, retire y limpie el filtro.

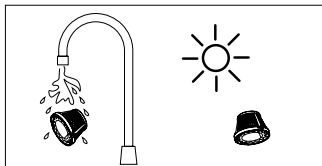

Enjuague el filtro después de cada 5-6 usos y déjelo secar completamente antes de volver a usarlo.

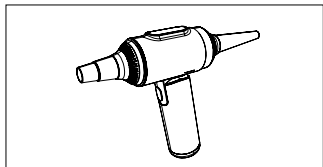

Utilice el accesorio grande/mediano/pequeño para inflar/soplar.

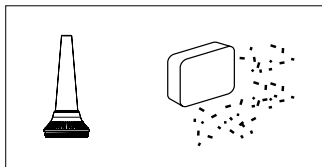

Utilice el accesorio para soplar fácilmente el polvo de la carcasa del ordenador, el teclado y otros objetos.

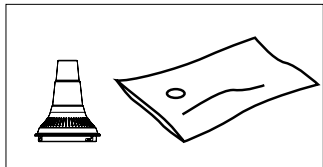

Utilice el accesorio para succionar el aire de los almacenes de bolsas y cojines de aire.

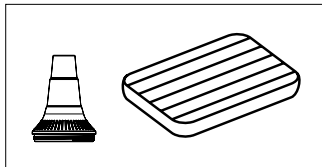

Utilice el accesorio para inflar fácilmente las tumbonas, de colchones de goma.



Atención:

El accesorio inflable no es adecuado para objetos de alta presión, como neumáticos, balones de baloncesto o de fútbol.

SOLUCIÓN DE PROBLEMAS

1. El dispositivo no funciona

1. Si el dispositivo se apaga repentinamente o se calienta durante su uso, la causa suele ser un filtro obstruido. Deje enfriar el dispositivo y limpie el filtro.

2. El dispositivo no se puede encender si el nivel de carga de la batería es inferior al 1 %.

3. Si se produce un bloqueo del recipiente de polvo, el dispositivo se apagará automáticamente y el indicador parpadeará rápidamente durante 5 segundos.

2. Luz inusual en la pantalla LED

Cuando el cuarto ícono se ilumina en rojo y parpadea en la pantalla, el nivel de carga de la batería es inferior al 10 %.

3. Del aspirador escapa polvo

1. El recipiente para el polvo puede no estar correctamente colocado.

2. El filtro puede no estar correctamente colocado en el recipiente de polvo.

Si el dispositivo aún no funciona correctamente, por favor contacte a nuestro soporte al cliente.

CARGA

1. Asegúrese de que el dispositivo esté apagado.
2. Introduzca el cable de carga en el puerto de carga del dispositivo.
3. En la pantalla parpadea uno de los segmentos del indicador de batería – el dispositivo se está cargando.
4. Si ningún artículo parpadea y todos brillan de forma continua, significa que la batería está completamente cargada.

PARÁMETROS

Modelo	P26F1B01
Título	Aspiradora MA01 PRO
Entrada	5 V \equiv 2 A, 9 V \equiv 1,67 A
Rendimiento	90 W – 120 W
Capacidad de la batería	7800 mAh
Tiempo de carga	aproximadamente 3–4 h
Ruido del producto	65 dB
Puerto de carga	USB-C
Dimensiones	57,8 × 107,8 × 210,8 mm
Velocidad	98 000 rpm
Material	Aleación de aluminio + ABS + PC

Fabricante | Importador | Distribuidor:

MISURA Store s. r. o.
K Poště 429/2
252 67 Tuchoměřice

Persona responsable de completar la documentación técnica:

Ing. Jiří Mihel – director ejecutivo de la empresa

Descripción e identificación de máquinas:

Título: MISURA MA01 Pro - Aspirador de coche portátil
inalámbrico, plegable, 19000 Pa
Modelo: P26F1B01

RoHS 



Gracias por su compra.
En caso de necesidad, contáctenos en:

Fabricante | Importador | Distribuidor

MISURA Store s. r. o.

ID: CZ264 03 714

www.misura.shop

info@misura.shop

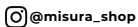

No nos hacemos responsables de ningún error tipográfico.



MISURA

MA01 PRO

ASPIRADOR

GUIA DO USUÁRIO PORTUGUÊS



Modelo: P26F1B01



1× USB-C
Connector



Cable
free



Extremely
compact & portable



19 000+ Pa
Strong Suction

Copyright® 2026 MISURA Store s. r. o. Todos os direitos reservados.

Nenhuma parte deste manual, incluindo os produtos e o software nele descritos, pode ser reproduzida, transmitida, transcrita, armazenada num sistema de armazenamento de dados ou traduzida para qualquer idioma, sob qualquer forma ou por qualquer meio, exceto a documentação armazenada pelo Comprador para fins de cópia de segurança, sem a autorização por escrito da MISURA Store s. r. o. („MISURA“).

A garantia do produto ou serviço será anulada se: (1) o produto for reparado, modificado ou alterado sem a autorização por escrito da MISURA ou (2) o número de série do produto estiver ilegível ou ausente.

Os dados técnicos e as informações contidas neste manual são fornecidos apenas para fins informativos, estão sujeitos a alterações a qualquer momento sem aviso prévio e não devem ser interpretados como um compromisso por parte da MISURA.

A MISURA não se responsabiliza por erros ou imprecisões que possam aparecer neste manual, incluindo os produtos e o software nele descritos.

CONTEÚDO DA EMBALAGEM

- 1x | Aspirador
- 1x | 2 em 1 Escova de Cerdas
- 1x | Acessório para tapete
- 1x | Grande bico para inflar/soprar
- 1x | Adaptador médio para inflar/soprar
- 1x | Pequeno adaptador para inflar/soprar
- 1x | Manual do Usuário
- 1x | Cabo de carregamento USB-C

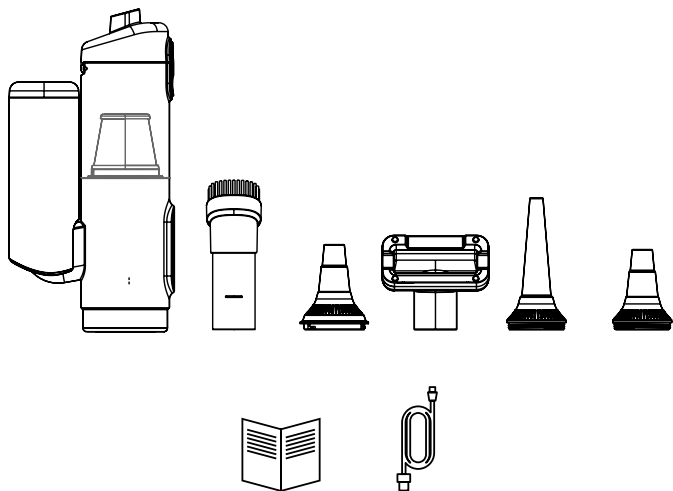

INSTRUÇÕES DE SEGURANÇA

Antes de usar ou carregar este dispositivo, leia todas as instruções contidas neste manual.

- Limpe o filtro regularmente e troque-o a tempo – assim você evitará o entupimento e manterá um alto poder de sucção.
- Se a temperatura da superfície do dispositivo ultrapassar 35 °C, a proteção do motor será ativada e o dispositivo não poderá ser ligado por um determinado período.
- Não exponha o dispositivo a altas temperaturas.
- Não aspire líquidos nem substâncias inflamáveis.
- O dispositivo não é à prova d'água. Não o limpe com jato de água corrente - basta passar um pano úmido.
- Utilize exclusivamente o cabo de carregamento fornecido com o produto ou recomendado pela empresa MISURA.
- O adaptador pode aquecer ligeiramente durante o carregamento - isso é um fenômeno comum.
- Não utilize o dispositivo quando estiver conectado à alimentação.
- Durante a operação, não cubra a abertura para a saída de ar.
- Antes de usar o aspirador, certifique-se de que o filtro está corretamente instalado.
- Não desmonte a bateria - há risco de curto-circuito.
- Armazenar as baterias longe de chamas abertas, fontes de calor e luz solar direta.

DESCRIÇÃO DO PRODUTO

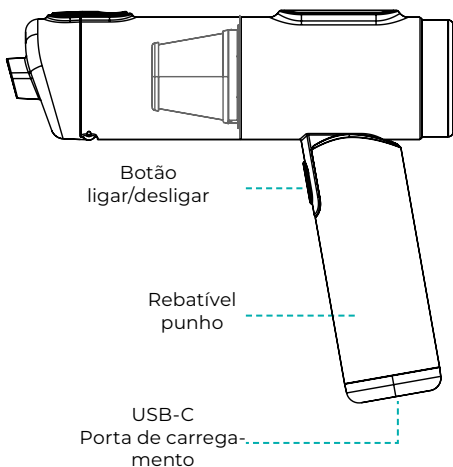
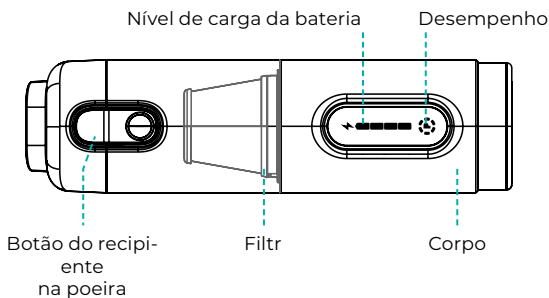

USO E MANUTENÇÃO

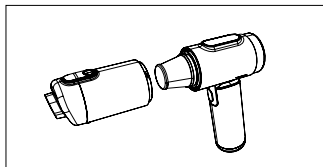

Antes de usar, certifique-se de que o filtro está instalado e o dispositivo está carregado.

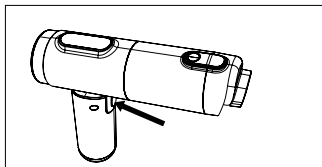

Ao pressionar e segurar por 3 segundos, você liga o dispositivo. Com um toque, você alterna do alto modo. Pressionando ao manter pressionado por 3 segundos, você desligará o dispositivo.

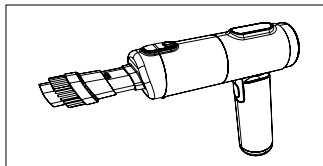

Use este acessório para limpeza locais de difícil acesso.

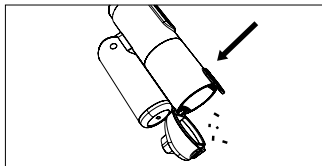

Pressione o botão do recipiente de poeira e abra a tampa para esvaziar o recipiente.

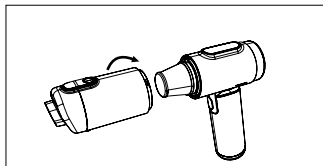

Gire para remover o recipiente de poeira, em seguida, retire e limpe o filtro.

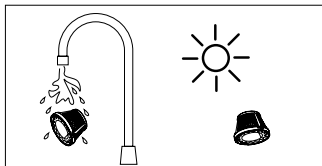

Enxágue o filtro após cada 5-6 usos e deixe-o secar completamente antes de reutilizá-lo.

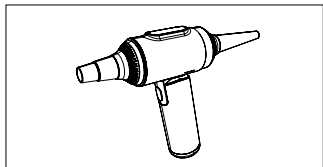

Use o bico grande/médio/pequeno para inflar/soprar.

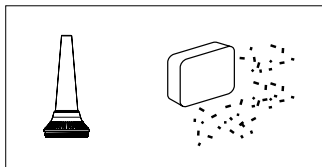

Use o acessório para soprar facilmente a poeira do gabinete do computador, do teclado e de outros objetos.

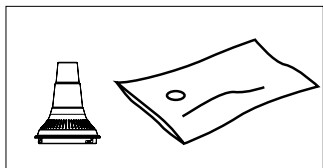

Use o acessório para aspirar o ar dos armazenamentos sacos e almofadas de ar.

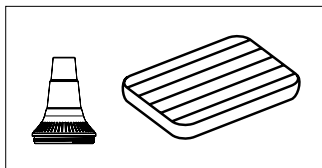

Use o acessório para inflar facilmente as espreguiçadeiras a colchões de borracha.



Atenção:

O acessório inflável não é adequado para objetos de alta pressão, como pneus, bolas de basquete ou de futebol.

SOLUÇÃO DE PROBLEMAS

1. O dispositivo não funciona

1. Se o dispositivo desligar repentinamente ou se o dispositivo aquecer durante o uso, a causa geralmente é um filtro entupido. Deixe o dispositivo esfriar e limpe o filtro.

2. O dispositivo não pode ser ligado se o nível de carga da bateria estiver abaixo de 1 %.

3. Se ocorrer um entupimento do recipiente de poeira, o dispositivo será desligado automaticamente e o indicador piscará rapidamente por 5 segundos.

2. Luz incomum no display LED

Quando o quarto ícone acender em vermelho e piscar no display, o nível de carga da bateria é inferior a 10 %.

3. O aspirador está liberando poeira

1. O recipiente de pó pode não estar corretamente encaixado.

2. O filtro pode não estar corretamente posicionado no recipiente de pó.

Se o dispositivo ainda não estiver funcionando corretamente, entre em contato, por favor nosso suporte ao cliente.

CARREGAMENTO

1. Assegure-se de que o dispositivo esteja desligado.
2. Insira o cabo de carregamento na porta de carregamento do dispositivo.
3. No display, um dos segmentos do indicador de bateria pisca – o dispositivo está sendo carregado.
4. Se nenhum artigo piscar e todos brilharem continuamente, isso significa que a bateria está totalmente carregada.

PARÂMETROS

Modelo	P26F1B01
Título	Aspirador MA01 PRO
Entrada	5 V \equiv 2 A, 9 V \equiv 1,67 A
Desempenho	90 W – 120 W
Capacidade da bateria	7800 mAh
Tempo de carregamento	aproximadamente 3–4 h
Ruído do produto	65 dB
Porta de carregamento	USB-C
Dimensões	57,8 × 107,8 × 210,8 mm
Velocidade	98 000 rpm
Material	Liga de alumínio + ABS + PC

Fabricante | Importador | Distribuidor:

MISURA Store s. r. o.
K Poště 429/2
252 67 Tuchoměřice

Pessoa responsável pela conclusão da documentação técnica:

Ing. Jiří Mihel – diretor executivo da empresa

Descrição e identificação de máquinas:

Título: MISURA MA01 Pro - Aspirador de automóvel portátil sem fios, dobrável, 19000 Pa
Modelo: P26F1B01

RoHS 



Agradecemos pela sua compra.
Em caso de necessidade, entre em contato conosco em:

Fabricante | Importador | Distribuidor

MISURA Store s. r. o.
ID: CZ264 03 714
www.misura.shop
info@misura.shop



@SHOPMisura



@misura_shop



@MISURA

Não assumimos responsabilidade por quaisquer erros tipográficos.

MISURA

MA01 PRO

ΗΛΕΚΤΡΙΚΗ ΣΚΟΥΠΑ

ΟΔΗΓΟΣ ΧΡΗΣΤΗ ΕΛΛΗΝΙΚΑ



Μοντέλο: P26F1B01



1x USB-C
Connector



Cable
free



Extremely
compact & portable



19 000+ Pa
Strong Suction

Copyright© 2026 MISURA Store s. r. o. Όλα τα δικαιώματα διατηρούνται.

Κανένα τμήμα του παρόντος εγχειριδίου, συμπεριλαμβανομένων των προϊόντων και του λογισμικού που περιγράφονται σε αυτό, δεν μπορεί να αναπαραχθεί, μεταδοθεί, μεταγραφεί, αποθηκευτεί σε σύστημα αποθήκευσης δεδομένων ή μεταφραστεί σε οποιαδήποτε γλώσσα, με οποιαδήποτε μορφή και με οποιοδήποτε μέσο, εκτός από την τεκμηρίωση που αποθηκεύεται από τον Αγοραστή για λόγους δημιουργίας αντιγράφων ασφαλείας, χωρίς την έγγραφη άδεια της MISURA Store s. r. o. („MISURA“).

Η εγγύηση για το προϊόν ή την υπηρεσία ακυρώνεται εάν: (1) το προϊόν επισκευαστεί, τροποποιηθεί ή αλλοιωθεί χωρίς την έγγραφη άδεια της MISURA ή (2) ο σειριακός αριθμός του προϊόντος είναι δυσανάγνωστος ή λείπει.

Τα τεχνικά δεδομένα και οι πληροφορίες που περιέχονται σε αυτό το εγχειρίδιο παρέχονται μόνο για ενημερωτικούς σκοπούς, υπόκεινται σε αλλαγές ανά πάσα στιγμή χωρίς προειδοποίηση και δεν πρέπει να εκλαμβάνονται ως δέσμευση της MISURA.

Η MISURA δεν ευθύνεται για τυχόν λάθη ή ανακρίβειες που ενδέχεται να εμφανίζονται σε αυτό το εγχειρίδιο, συμπεριλαμβανομένων των προϊόντων και του λογισμικού που περιγράφονται σε αυτό.

ΠΕΡΙΕΧΟΜΕΝΟ ΣΥΣΚΕΥΑΣΙΑΣ

- 1x | Σκούπα
- 1x | 2 σε 1 Βουρτσάκι αξεσουάρ
- 1x | Προσάρτημα χαλιού
- 1x | Μεγάλη προέκταση για φούσκωμα/φούσκωμα
- 1x | Μεσαία προέκταση για φούσκωμα/φούσκωμα
- 1x | Μικρός αντάπτορας για φούσκωμα/φούσκωμα
- 1x | Οδηγός χρήστη
- 1x | Καλώδιο φόρτισης USB-C

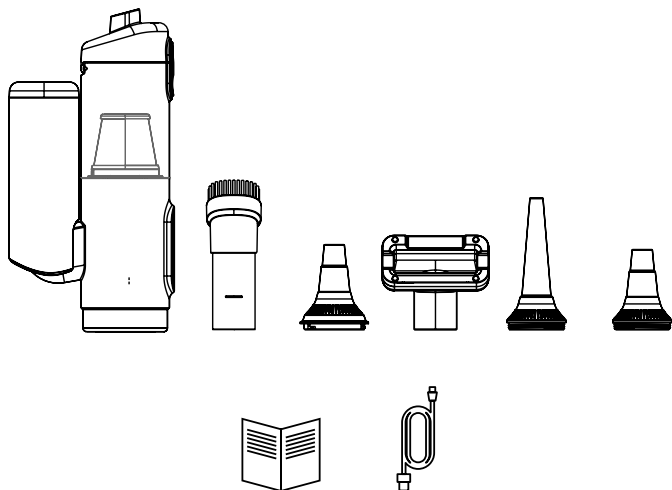

ΟΔΗΓΙΕΣ ΑΣΦΑΛΕΙΑΣ

Πριν από τη χρήση ή τη φόρτιση αυτής της συσκευής, διαβάστε όλες τις οδηγίες που αναφέρονται σε αυτόν τον οδηγό.

- Καθαρίζετε τακτικά το φίλτρο και αντικαθιστάτε το έγκαιρα - έτσι θα αποφύγετε την απόφραξη του και θα διατηρήσετε υψηλή αναρροφητική απόδοση.
- Εάν η θερμοκρασία της επιφάνειας της συσκευής υπερβεί τους 35 °C, ενεργοποιείται η προστασία του κινητήρα και η συσκευή δεν θα μπορεί να ενεργοποιηθεί για κάποιο χρονικό διάστημα.
- Μην εκθέτετε τη συσκευή σε υψηλές θερμοκρασίες.
- Μην αναρροφάτε υγρά ή εύφλεκτες ουσίες.
- Η συσκευή δεν είναι αδιάβροχη. Μην την καθαρίζετε με ρεύμα τρεχούμενου νερού - αρκεί να την σκουπίσετε με ένα υγρό πανί.
- Χρησιμοποιείτε αποκλειστικά το καλώδιο φόρτισης που παρέχεται με το προϊόν ή το προτεινόμενο από την εταιρεία MISURA.
- Ο προσαρμογέας μπορεί να ζεσταίνεται ελαφρώς κατά τη διάρκεια της φόρτισης - πρόκειται για ένα συνηθισμένο φαινόμενο.
- Μην χρησιμοποιείτε τη συσκευή όταν είναι συνδεδεμένη στην τροφοδοσία.
- Κατά τη διάρκεια της λειτουργίας, μην καλύπτετε την έξοδο αέρα.
- Πριν χρησιμοποιήσετε την ηλεκτρική σκούπα, βεβαιωθείτε ότι το φίλτρο είναι σωστά τοποθετημένο.
- Μην αποσυναρμολογείτε την μπαταρία - υπάρχει κίνδυνος βραχυκυκλώματος.
- Αποθηκεύστε τις μπαταρίες μακριά από ανοιχτές φλόγες, πηγές θερμότητας και άμεσο ηλιακό φως.

ΠΕΡΙΓΡΑΦΗ ΠΡΟΪΟΝΤΟΣ

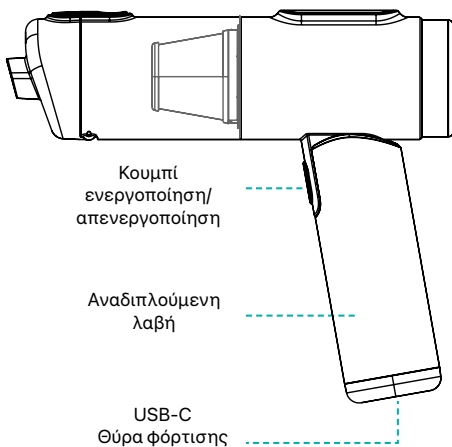
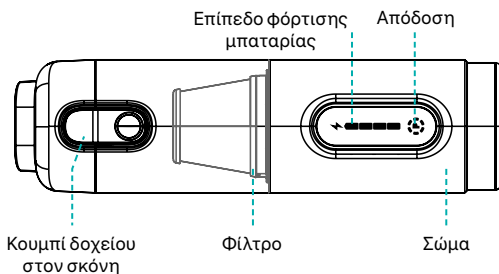

ΧΡΗΣΗ ΚΑΙ ΣΥΝΤΗΡΗΣΗ

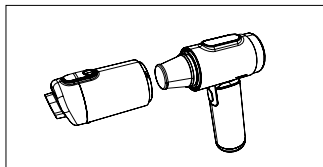

Πριν από τη χρήση, βεβαιωθείτε ότι το φίλτρο είναι εγκατεστημένο και η συσκευή είναι φορτισμένη.

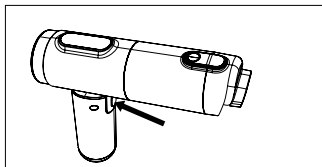

Πατώντας και κρατώντας για 3 δευτερόλεπτα, ενεργοποιείτε τη συσκευή. Με μία πίεση, αλλάζετε σε υψηλή λειτουργία. Πατώντας και με την κράτηση για 3 δευτερόλεπτα θα απενεργοποιήσετε τη συσκευή.

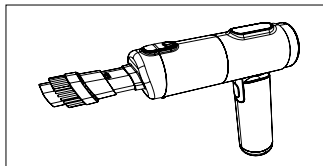

Χρησιμοποιήστε αυτήν τη βούρτσα για καθαρισμό δύσκολα προσβάσιμων τόπων.

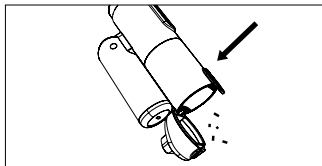

Πατήστε το κουμπί του δοχείου σκόνης και ανοίξτε το καπάκι για να αδειάσετε το δοχείο.

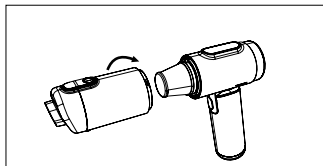

Γυρίζοντας, αφαιρέστε το δοχείο σκόνης, στη συνέχεια αφαιρέστε και καθαρίστε το φίλτρο.

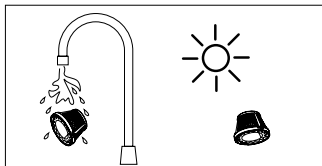

Ξεπλύνετε το φίλτρο μετά από κάθε 5-6 χρήσεις και αφήστε το να στεγνώσει εντελώς πριν από την επαναχρησιμοποίηση.

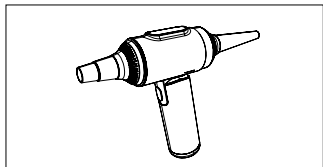

Χρησιμοποιήστε τον μεγάλο/μεσαίο/μικρό προσαρμογέα για φούσκωμα/φούσκωμα.

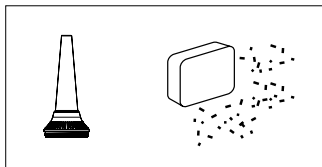

Χρησιμοποιήστε το εξάρτημα για να φυσήξετε εύκολα τη σκόνη από τη θήκη του υπολογιστή, το πληκτρολόγιο και άλλα αντικείμενα.

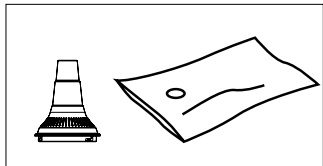

Χρησιμοποιήστε τον προσαρμογέα για να απορροφήσετε τον αέρα από τις αποθηκευτικές σακουλών και αεροστρωμάτων.

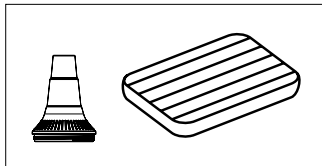

Χρησιμοποιήστε τον προσαρμογέα για εύκολο φούσκωμα των ξαπλωστών μια ελαστική στρώματα.



Προσοχή:

Ο φουσκωτός προσαρμογέας δεν είναι κατάλληλος για αντικείμενα υψηλής πίεσης, όπως είναι τα ελαστικά, οι μπάλες μπάσκετ ή ποδοσφαίρου.

1. Η συσκευή δεν λειτουργεί

1. Εάν η συσκευή σβήσει ξαφνικά ή αν η συσκευή θερμανθεί κατά τη διάρκεια της χρήσης, η αιτία συνήθως είναι ένα φραγμένο φίλτρο. Αφήστε τη συσκευή να κρυώσει και καθαρίστε το φίλτρο.

2. Η συσκευή δεν μπορεί να ενεργοποιηθεί αν το επίπεδο φόρτισης της μπαταρίας είναι κάτω από 1%.

3. Εάν υπάρξει απόφραξη της σκόνης, η συσκευή θα απενεργοποιηθεί αυτόματα και το λαμπάκι θα αναβοσβήνει γρήγορα για 5 δευτερόλεπτα.

2. Ασυνήθιστο φως στην οθόνη LED

Όταν η τέταρτη ένδειξη ανάψει κόκκινα και αναβοσβήνει στην οθόνη, το επίπεδο φόρτισης της μπαταρίας είναι κάτω από 10%.

3. Από την ηλεκτρική σκούπα διαρρέει σκόνη

1. Η δεξαμενή σκόνης μπορεί να μην είναι σωστά τοποθετημένη.

2. Ο φίλτρος μπορεί να μην είναι σωστά τοποθετημένος στη δοχείο σκόνης.

Εάν η συσκευή εξακολουθεί να μην λειτουργεί σωστά, παρακαλώ επικοινωνήστε με την υποστήριξη πελατών μας.

ΦΟΡΤΙΣΗ

1. Βεβαιωθείτε ότι η συσκευή είναι απενεργοποιημένη.
2. Εισάγετε το καλώδιο φόρτισης στη θύρα φόρτισης της συσκευής.
3. Στην οθόνη αναβοσβήνει ένα από τα στοιχεία της ένδειξης μπαταρίας – η συσκευή φορτίζεται.
4. Αν κανένα άρθρο δεν αναβοσβήνει και όλα φωτίζουν μόνιμα, σημαίνει ότι η μπαταρία είναι πλήρως φορτισμένη.

ΠΑΡΑΜΕΤΡΟΙ

Μοντέλο	P26F1B01
Τίτλος	Ηλεκτρική σκούπα MA01 PRO
Είσοδος	5 V \equiv 2 A, 9 V \equiv 1,67 A
Απόδοση	90 W – 120 W
Χωρητικότητα μπαταρίας	7800 mAh
Χρόνος φόρτισης	περίπου 3–4 ώρες
Ηχητική ένταση προϊόντος	65 dB
Θύρα φόρτισης	USB-C
Διαστάσεις	57,8 x 107,8 x 210,8 χιλιοστά
Ταχύτητα	98 000 σ.α.λ.
Υλικό	Αλουμινένιο κράμα + ABS + PC

Κατασκευαστής | Εισαγωγέας | Διανομέας:

MISURA Store s. r. o.
K Poště 429/2
252 67 Tuchoměřice

Άτομο υπεύθυνο για την ολοκλήρωση της τεχνικής τεκμηρίωσης:

Ing. Jiří Mihel – εκτελεστικός διευθυντής της εταιρείας

Περιγραφή και αναγνώριση μηχανών:

Τίτλος: MISURA MA01 Pro - Ασύρματη φορητή ηλεκτρική σκούπα αυτοκινήτου,
πτυσσόμενη, 19000 Pa
Μοντέλο: P26F1B01

RoHS 



Σας ευχαριστούμε για την αγορά σας.
Σε περίπτωση ανάγκης, επικοινωνήστε μαζί μας στο:

Κατασκευαστής | Εισαγωγέας | Διανομέας

MISURA Store s. r. o.

ID: CZ264 03 714

www.misura.shop

info@misura.shop

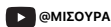
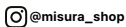

Δεν αναλαμβάνουμε καμία ευθύνη για τυπογραφικά λάθη.



MISURA

MA01 PRO

ASPIRATEUR

GUIDE DE L'UTILISATEUR FRANÇAIS



Modèle : P26F1B01



1× USB-C
Connector



Cable
free



Extremely
compact & portable



19 000+ Pa
Strong Suction

Copyright® 2026 MISURA Store s. r. o. Tous droits réservés.

Aucune partie de ce manuel, y compris les produits et logiciels décrits dans ce manuel, ne peut être reproduite, transmise, transcrite, stockée dans un système de stockage de données ou traduite dans une autre langue sous quelque forme et par quelque moyen que ce soit, à l'exception de la documentation stockée par l'acheteur à des fins de sauvegarde sans l'autorisation écrite de MISURA Store s. r. o. („MISURA“).

La garantie du produit ou du service devient caduque si : (1) le produit est réparé, modifié ou altéré sans l'autorisation écrite de MISURA ou (2) le numéro de série du produit est illisible ou manquant.

Les données et informations techniques contenues dans ce manuel sont fournies à titre indicatif uniquement, sont susceptibles d'être modifiées à tout moment sans préavis et ne doivent pas être interprétées comme un engagement de la part de MISURA.

MISURA n'est pas responsable des erreurs ou inexactitudes pouvant apparaître dans ce manuel, y compris les produits et logiciels décrits dans ce manuel.

CONTENU DE L'EMBALLAGE

- 1x | Aspirateur
- 1x | 2 en 1 Brosse accessoire
- 1x | Accessoire pour tapis
- 1x | Grand embout pour gonflage/ soufflage
- 1x | Embout intermédiaire pour le gonflage/ soufflage
- 1x | Petit accessoire pour gonfler/ souffler
- 1x | Manuel de l'utilisateur
- 1x | Câble de chargement USB-C

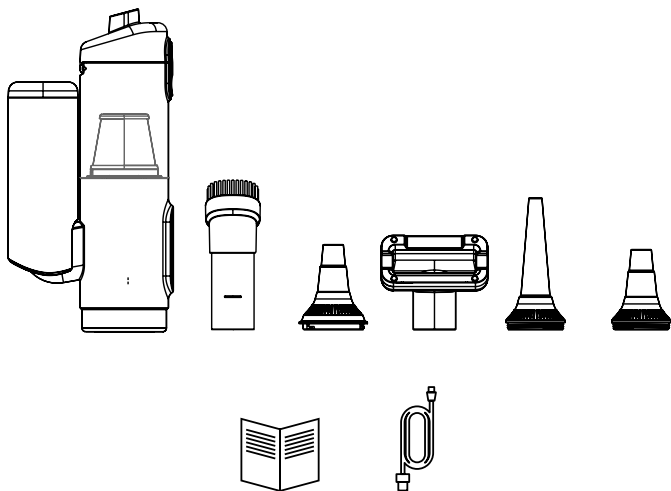

INSTRUCTIONS DE SÉCURITÉ

Avant d'utiliser ou de charger cet appareil, lisez toutes les instructions fournies dans ce manuel.

- Nettoyez régulièrement le filtre et remplacez-le à temps – cela évitera son obstruction et maintiendra une forte puissance d'aspiration.
- Si la température de surface de l'appareil dépasse 35 °C, la protection du moteur s'active et l'appareil ne pourra pas être allumé pendant un certain temps.
- Ne soumettez pas l'appareil à des températures élevées.
- Ne pas aspirer des liquides ni des matières inflammables.
- L'appareil n'est pas étanche. Ne le nettoyez pas avec un jet d'eau courante - il suffit de l'essuyer avec un chiffon humide.
- Utilisez exclusivement le câble de charge fourni avec le produit ou recommandé par la société MISURA.
- L'adaptateur peut légèrement chauffer pendant la charge - c'est un phénomène normal.
- Ne pas utiliser l'appareil lorsqu'il est connecté à l'alimentation.
- Pendant le fonctionnement, ne couvrez pas l'ouverture de sortie d'air.
- Avant d'utiliser l'aspirateur, assurez-vous que le filtre est correctement installé.
- Ne démontez pas la batterie – il y a un risque de court-circuit.
- Conservez les batteries hors de portée des flammes nues, des sources de chaleur et de la lumière directe du soleil.

DESCRIPTION DU PRODUIT

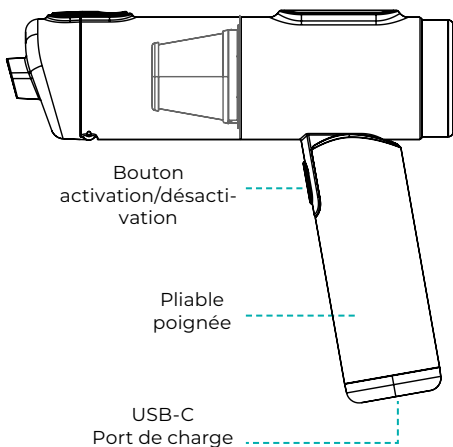
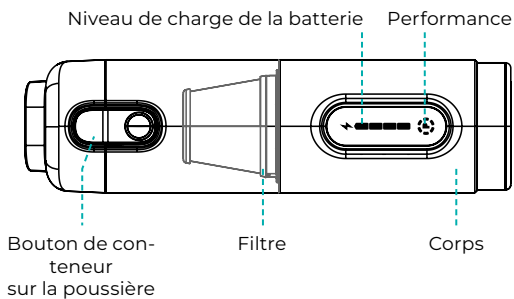

UTILISATION ET ENTRETIEN

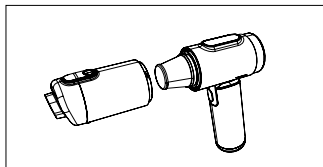

Avant utilisation, assurez-vous que le filtre est installé et que l'appareil est chargé.

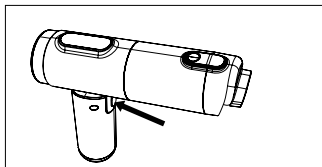

En appuyant et en maintenant pendant 3 secondes, vous allumez l'appareil. En appuyant une fois, vous basculez au mode élevé. En appuyant sur et en maintenant pendant 3 secondes, vous éteignez l'appareil.

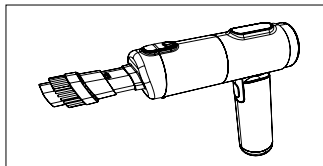

Utilisez cet accessoire pour le nettoyage lieux difficilement accessibles.

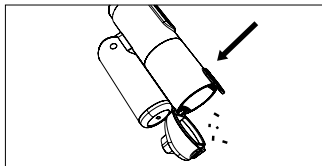

Appuyez sur le bouton du réservoir à poussière et ouvrez le couvercle pour vider le réservoir.

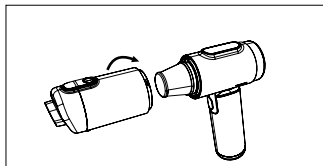

En tournant, retirez le récipient à poussière, ensuite, retirez et nettoyez le filtre.

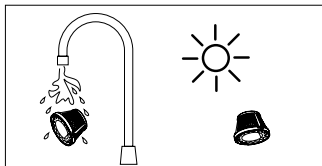

Rincez le filtre après chaque 5 à 6 utilisations et laissez-le complètement sécher avant de le réutiliser.

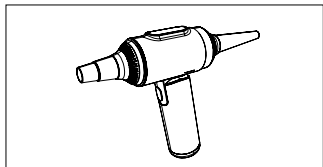

Utilisez un embout grand/moyen/petit pour le gonflage/soufflage.

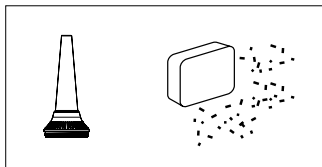

Utilisez l'embout pour souffler facilement la poussière du boîtier de l'ordinateur, du clavier et d'autres objets.

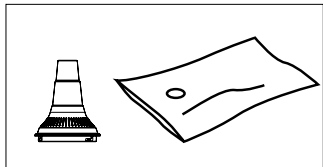

Utilisez l'adaptateur pour aspirer l'air des réservoirs de stockage sacs et coussins d'air.

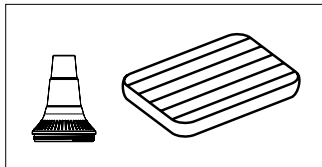

Utilisez l'adaptateur pour un gonflage facile des transats, des matelas en caoutchouc.



Attention :

L'accessoire gonflable n'est pas adapté aux objets à haute pression, tels que les pneus, les ballons de basket ou de football.

RÉSOLUTION DES PROBLÈMES

1. L'appareil ne fonctionne pas

1. Si l'appareil s'éteint soudainement ou si l'appareil chauffe pendant son utilisation, la cause est souvent un filtre obstrué. Laissez l'appareil refroidir et nettoyez le filtre.

2. L'appareil ne peut pas être allumé si le niveau de charge de la batterie est inférieur à 1 %.

3. Si le réservoir à poussière est obstrué, l'appareil s'éteint automatiquement et le témoin clignote rapidement pendant 5 secondes.

2. Lumière inhabituelle sur l'écran LED

Lorsque le quatrième indicateur s'allume en rouge et clignote sur l'écran, le niveau de charge de la batterie est inférieur à 10 %.

3. De l'aspirateur s'échappe de la poussière

1. Le récipient à poussière peut ne pas être correctement installé.

2. Le filtre peut ne pas être correctement placé dans le réceptacle à poussière.

Si l'appareil ne fonctionne toujours pas correctement, veuillez contacter notre support client.

CHARGEMENT

1. Assurez-vous que l'appareil est éteint.
2. Insérez le câble de chargement dans le port de chargement de l'appareil.
3. Sur l'écran, l'un des segments de l'indicateur de batterie clignote - l'appareil est en charge.
4. Si aucun article ne clignote et que tous brillent en permanence, cela signifie que la batterie est complètement chargée.

PARAMÈTRES

Modèle	P26F1B01
Titre	Aspirateur MA01 PRO
Entrée	5 V \equiv 2 A, 9 V \equiv 1,67 A
Performance	90 W – 120 W
Capacité de la batterie	7800 mAh
Temps de charge	environ 3–4 h
Niveau sonore du produit	65 dB
Port de charge	USB-C
Dimensions	57,8 × 107,8 × 210,8 mm
Vitesse	98 000 tr/min
Matériau	Alliage d'aluminium + ABS + PC

Fabricant | Importateur | Distributeur :

MISURA Store s. r. o.
K Poště 429/2
252 67 Tuchoměřice

Personne responsable de l'achèvement de la documentation technique :

Ing. Jiří Mihel – directeur général de l'entreprise

Description et identification des machines :

Titre : MISURA MA01 Pro - Aspirateur voiture portable sans fil, pliable,
19000 Pa
Modèle : P26F1B01

RoHS 



Merci pour votre achat.
En cas de besoin, contactez-nous à :

Fabricant | Importateur | Distributeur

MISURA Store s. r. o.
ID : CZ264 03 714
www.misura.shop
info@misura.shop



Nous ne prenons pas la responsabilité des erreurs typographiques.

MISURA

MA01 PRO

IMURI

KÄYTTÄJÄOPAS **SUOMI**



Malli: P26F1B01



1× USB-C
Connector



Cable
free



Extremely
compact & portable



19 000+ Pa
Strong Suction

Copyright® 2026 MISURA Store s. r. o. Kaikki oikeudet pidätetään.

Tämän käyttöohjeen mitään osaa, mukaan lukien tässä käyttöohjeessa kuvatut tuotteet ja ohjelmistot, ei saa jäljentää, välittää, tallentaa tietovarastointijärjestelmään tai kääntää mihinkään kieleen missään muodossa ja millään tavalla, lukuun ottamatta ostajan varmuuskopiointitarkoituksessa tallentamia asiakirjoja, ilman MISURA Store s. r. o:n kirjallista lupaa („MISURA“).

Tuotteen tai palvelun takuu raukeaa, jos: (1) tuotetta korjataan, muokataan tai muutetaan ilman MISURAn kirjallista lupaa tai (2) tuotteen sarjanumero on lukukelvoton tai puuttuu.

Tämän käyttöohjeen tekniset tiedot ja tiedot on tarkoitettu vain tiedoksi, ne voivat muuttua milloin tahansa ilman erillistä ilmoitusta, eikä niitä tule tulkita MISURAn sitoumuksiksi.

MISURA ei ole vastuussa mistään virheistä tai epätarkkuuksista, joita tässä käyttöoppaassa saattaa esiintyä, mukaan lukien tässä käyttöoppaassa kuvatut tuotteet ja ohjelmistot.

PAKETIN SISÄLTÖ

- 1x | Imuri
- 1x | 2 v 1 Harjasuulake
- 1x | Mattoharja
- 1x | Suuri lisäosa puhaltamiseen/ilman täyttämiseen
- 1x | Keskikokoinen liitin puhaltamiseen/ilmaamiseen
- 1x | Pieni lisäosa puhaltamiseen/ilmaamiseen
- 1x | Käyttäjän opas
- 1x | USB-C-latauskaapeli

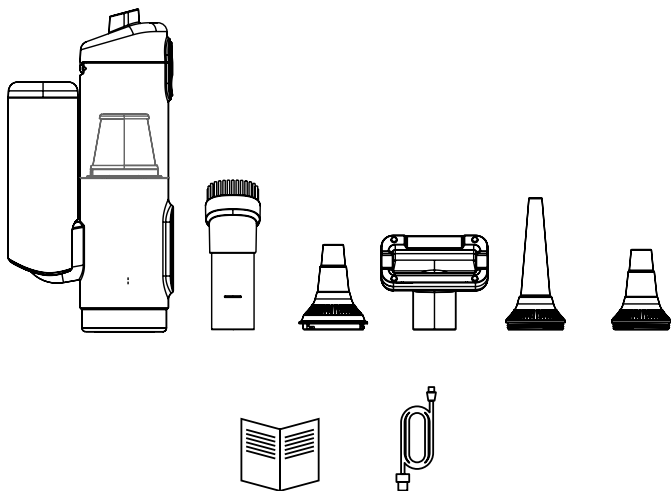

TURVALLISUUSOHJEET

Ennen tämän laitteen käyttöä tai lataamista, lue kaikki ohjeet, jotka on esitetty tässä oppaassa.

- Puhdista suodatin säännöllisesti ja vaihda se ajoissa – näin vältät sen tukkeutumisen ja ylläpidät korkean imutehon.
- Jos laitteen pinnan lämpötila ylittää 35 °C, moottorin suoja aktivoituu ja laitetta ei voi kytkeä päälle tietyn ajan.
- Älä altista laitetta korkeille lämpötiloille.
- Älä imuroi nesteitä tai syttyviä aineita.
- Laite ei ole vedenkestävä. Älä puhdista sitä juoksevalla vedellä – riittää, että pyyhit sen kostealla liinalla.
- Käytä vain tuotteen mukana toimitettua latauskaapelia tai MISURA:n suosittelemia kaapeleita.
- Adapteri voi latauksen aikana hieman kuumentua – tämä on normaali ilmiö.
- Älä käytä laitetta, kun se on kytketty virtalähteeseen.
- Älä peitä ilmanpoistoreikää käytön aikana.
- Ennen imurin käyttöä varmista, että suodatin on asennettu oikein.
- Älä pura akkua – oikosulun riski.
- Säilytä akku avotulen, lämpötilan lähteiden ja suoran auringonvalon ulkopuolella.

TUOTTEEN KUVAUS

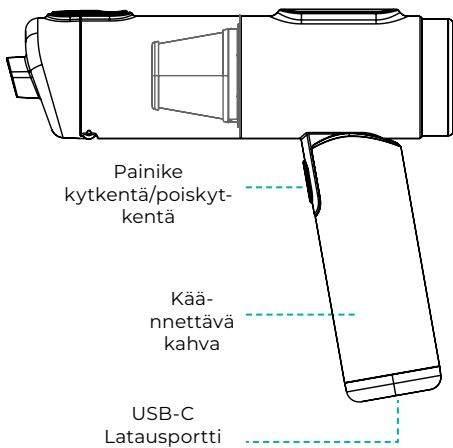
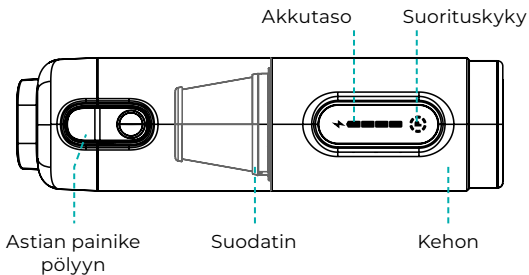

KÄYTTÖ JA HUOLTO

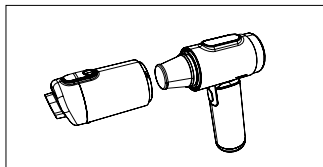

Ennen käyttöä varmista, että suodatin on asennettu ja laite on ladattu.

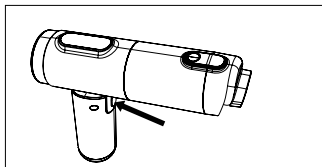

Laitteen käynnistämiseksi paina ja pidä painettuna 3 sekuntia. Yhdellä painalluksella vaihdat korkeaan tilaan. Painamalla ja pitämällä laitetta 3 sekunnin ajan pois päältä.

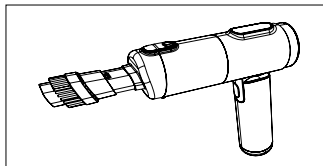

Käytä tätä liitintä puhdistamiseen vaikeasti saavutettavissa olevat paikat.

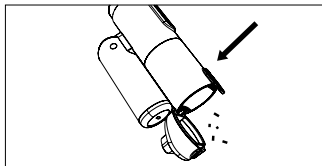

Paina pölynastiaan kuuluvaa painiketta ja avaa kansi tyhjentääksesiastian.

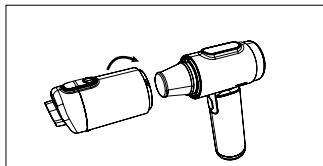

Kääntämällä poista pölysäiliö, sitten ota suodatin pois ja puhdista se.

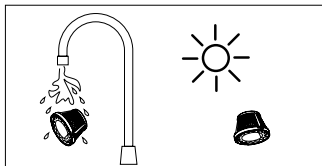

Huuhtelee suodatin jokaisen 5-6 käytön jälkeen ja anna sen kuivua täysin ennen uudelleenkäyttöä.

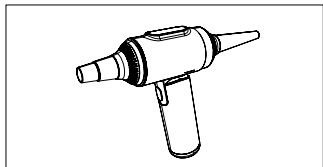

Käytä suurta/keskikokoista/pientä liitintä puhaltamiseen/ilmaamiseen.

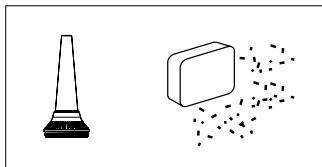

Käytä lisäosaa, jotta voit helposti puhaltaa pölyn tietokoneen kotelosta, näppäimistöä ja muista esineistä.

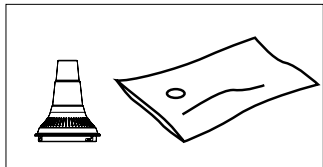

Käytä lisäosaa ilman imemiseen varastointitilasta vaippojen ja ilmapatjojen.

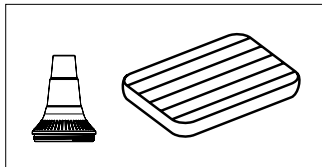

Käytä lisäosaa makuualustojen helposti täyttämiseen. kumi patjoista.



Huomio:

Ilmapumppuliitin ei sovellu korkeapaineisille esineille, kuten renkailla, koripalloille tai jalkapalloille.

ONGELMIEN RATKAISU

1. Laite ei toimi

1. Jos laite sammuu äkillisesti tai laite kuumenee käytön aikana, syynä on usein tukkeutunut suodatin. Anna laitteen jäähtyä ja puhdista suodatin.

2. Laite ei käynnisty, jos akun lataustaso on alle 1 %.

3. Jos pölyastia tukkeutuu, laite sammuu automaattisesti ja merkkivalo vilkkuu nopeasti 5 sekunnin ajan.

2. Epätavallinen valo LED-näytöllä

Kun näytöllä syttyy neljäs merkki punaisena ja vilkkuu, akun lataustaso on alle 10 %.

3. Imurista pääsee pölyä

1. Pölynastia ei välttämättä ole oikein kiinnitetty.

2. Suodatin ei välttämättä ole oikein sijoitettu pölyastiaan.

Jos laite ei vielääkään toimi oikein, ottakaa yhteyttä bitte asiakastukemme.

LATAAMINEN

1. Varmista, että laite on pois päältä.
2. Liitä latauskaapeli laitteen latausporttiin.
3. Näytöllä vilkkuu yksi akun merkkivaloista – laite latautuu.
4. Jos mikään artikkeli ei vilku ja kaikki valaisevat jatkuvasti, se tarkoittaa, että akku on täysin ladattu.

PARAMETRIT

Malli	P26F1B01
Nimi	Imuri MA01 PRO
Sisäänkäynti	5 V \equiv 2 A, 9 V \equiv 1,67 A
Suorituskyky	90 W – 120 W
Akkukapasiteetti	7800 mAh
Latausaika	noin 3–4 h
Tuotteen melutaso	65 dB
Latausportti	USB-C
Mitat	57,8 × 107,8 × 210,8 mm
Nopeus	98 000 k/min
Materiaali	Alumiiniseos + ABS + PC

Valmistaja | Tuontiyritys | Jakelija:

MISURA Store s.r.o.
K Poště 429/2
252 67 Tuchoměřice

Henkilö, joka on vastuussa teknisen dokumentaation viimeistelystä:

Ing. Jiří Mihel – yhtiön toimitusjohtaja

Koneiden kuvaus ja tunnistus:

Nimi: MISURA MA01 Pro - Langaton kannettava autopölynimuri,
taitettava, 19000 Pa
Malli: P26F1B01

RoHS CE



Kiitos ostoksestasi.
Ota meihin yhteyttä tarvittaessa:

Valmistaja | Tuontiyritys | Jakelija

MISURA Store s.r.o.
ID: CZ264 03 714
www.misura.shop
info@misura.shop



Emme ota vastuuta mistään typografisista virheistä.

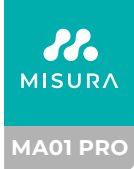

IMETIJA

KASUTAJATE KÄSIRAAMAT **EESTI**



Mudel: P26F1B01



1× USB-C
Connector



Cable
free



Extremely
compact & portable



19 000+ Pa
Strong Suction

Copyright® 2026 MISURA Store s. r. o. Kõik õigused kaitstud.

Käesoleva kasutusjuhendi ühtegi osa, sealhulgas selles kirjeldatud tooteid ja tarkvara, ei tohi reprodutseerida, edastada, transkribeerida, salvestada andmesalvestussüsteemi ega tõlkida ühegi keelde ühegi vormi ega vahendiga, välja arvatud ostja poolt varundamise eesmärgil salvestatud dokumentatsioon, ilma MISURA Store s. r. o. („MISURA“) kirjaliku loata.

Toote või teenuse garantii kaotab kehtivuse, kui: (1) toodet on parandatud, muudetud või ümber ehitatud ilma MISURA kirjaliku loata või (2) toote seerianumber on loetamatu või puudub.

Käesolevas juhendis esitatud tehnilised andmed ja teave on esitatud ainult teavitamise eesmärgil, neid võib igal ajal ilma ette teatamata muuta ja neid ei tohi tõlgendada MISURA kohustusena.

MISURA ei vastuta käesolevas juhendis esinevate vigade või ebatäpsuste eest, sealhulgas käesolevas juhendis kirjeldatud toodete ja tarkvara eest.

PAKENDI SISU

- 1x | Tolmuimeja
- 1x | 2 in 1 Harjaste otsik
- 1x | Vaipade otsik
- 1x | Suur otsik täitmiseks/puhumiseks
- 1x | Keskmise otsik täitmiseks/puhumiseks
- 1x | Väike otsik pumpamiseks/puhumiseks
- 1x | Kasutaja juhend
- 1x | USB-C laadimiskaabel

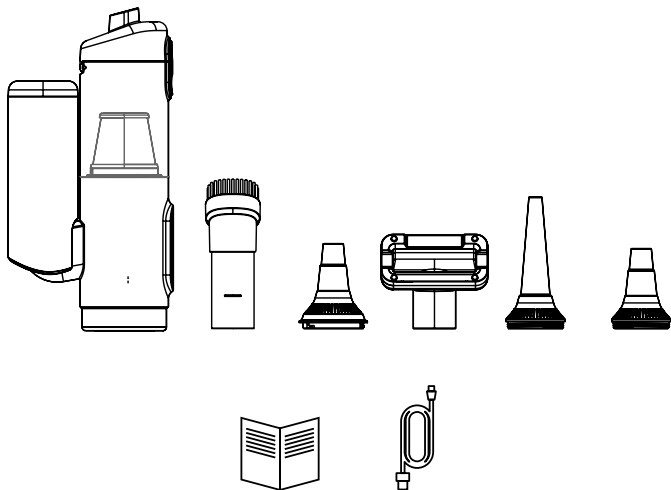

OHUTUSJUHENDID

Enne seadme kasutamist või laadimist lugege läbi kõik selles juhendis toodud juhised.

- Filtrit puhastage regulaarselt ja vahetage õigeaegselt – see aitab vältida selle ummistumist ja säilitada kõrget imemisvõimet.
- Kui seadme pinna temperatuur ületab 35 °C, aktiveerub mootori kaitse ja seadet ei saa teatud aja jooksul sisse lülitada.
- Ärge seadke seadet kõrgetele temperatuuridele.
- Ärge imetage vedelikke ega süttivaid aineid.
- Seade ei ole veekindel. Ärge puhastage seda voolava veega - piisab, kui pühkida niiske lapiga.
- Kasutage ainult toote kaasasolevat laadimiskaablit või MISURA soovitatud kaablit.
- Adapter võib laadimise ajal veidi soojaks minna – see on tavaline nähtus.
- Ärge kasutage seadet, kui see on ühendatud toiteallikaga.
- Ärge katke õhutusava töö ajal.
- Enne tolmuimeja kasutamist veenduge, et filter on õigesti paigaldatud.
- Ärge avage akut – lühise oht.
- Hoidke patareid eemal avatud tule, soojusallikate ja otsese päikesevalguse käest.

TOOTE KIRJELDUS

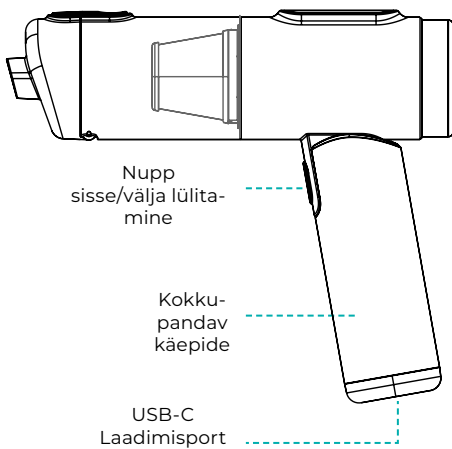
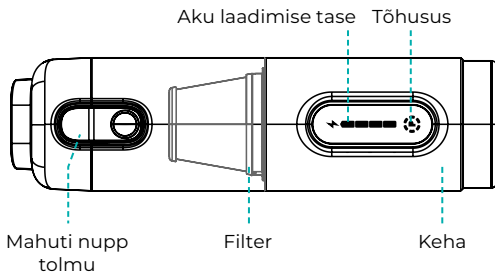

KASUTAMINE JA HOOLDUS

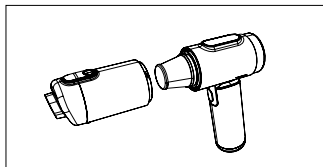

Enne kasutamist veenduge, et filter on paigaldatud ja seade on laaditud.

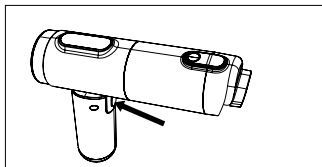

Seadmest vajutades ja hoidmiseks 3 sekundi jooksul lülitate seadme sisse. Ühe vajutusega lülitate ümber kõrge režiimi. Nupule vajutades ja hoidke 3 sekundit all, et seade välja lülitada.

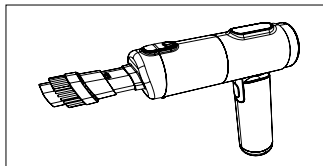

Kasutage seda otsikut puhastamiseks raske juurdepääsetavates kohtades.

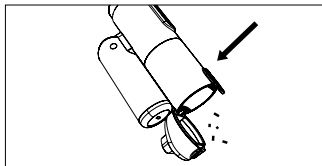

Suruge tolmu konteineri nuppu ja avage kaas, et konteiner tühjendada.

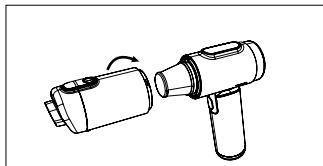

Pöörates eemaldage tolmu konteiner, siis eemaldage ja puhastage filter.

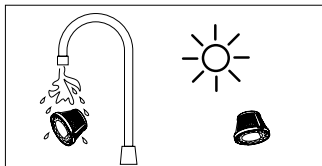

Pese filtrit pärast iga 5–6 kasutamist ja laske sellel täielikult kuivada enne uuesti kasutamist.

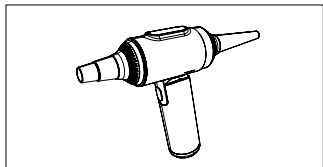

Kasutage suurt/keskmist/väikest otsikut täitmiseks/puhumiseks.

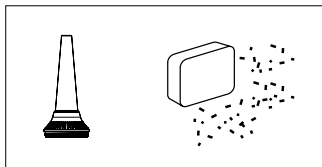

Kasutage otsikut, et hõlpsasti puhuda tolmu arvutikorpusest, klaviatuurist ja teistest esemetest.

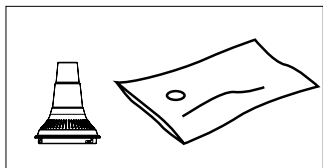

Kasutage otsikut õhu imamiseks ladustamisest kottide ja õhupadi.

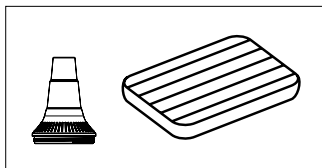

Kasutage lisaseadet lamamistoolide lihtsaks täitmiseks. kummimatid.



Tähelepanu:

Puhutav otsik ei sobi kõrgsurve esemeteks, nagu rehvid, korvpallid või jalgpallid.

PROBLEEMIDE LAHENDAMINE

1. Seade ei tööta

1. Kui seade lülitub ootamatult välja või kuumeneb kasutamise ajal, on põhjuseks ummistunud filter. Laske seadmel jahtuda ja puhastage filter.

2. Seadet ei saa sisse lülitada, kui aku laadimisaste on madalam kui 1 %.

3. Kui tolmucontainer ummistub, lülitub seade automaatselt välja ja kontrolltuli vilgub 5 sekundi jooksul kiiresti.

2. Ebatavaline valgus LED-ekraanil

Kui ekraanil süttib neljas element punaselt ja vilgub, on aku laadimise tase madalam kui 10 %.

3. Tolmu pääseb tolmuimejast välja

1. Tolmu anum ei pruugi olla õigesti paigaldatud.

2. Filter ei pruugi olla tolmu mahutis õigesti paigutatud.

Kui seade ei tööta endiselt korralikult, palun võtke ühendust meie klienditoetust.

LAADIMINE

1. Veenduge, et seade on välja lülitatud.
2. Ühendage laadimiskaabel seadme laadimisporti.
3. Ekraanil vilgub üks akuindikaatori segment – seade laadib.
4. Kui ükski artikkel ei vilgu ja kõik põlevad pidevalt, tähendab see, et aku on täielikult laetud.

PARAMETRID

Mudel	P26F1B01
Nimi	Tolmuimeja MA01 PRO
Sissepääs	5 V \equiv 2 A, 9 V \equiv 1,67 A
Tõhusus	90 W – 120 W
Aku mahtuvus	7800 mAh
Laadimisaeg	umbes 3–4 h
Toote müra	65 dB
Laadimisport	USB-C
Mõõtmed	57,8 × 107,8 × 210,8 mm
Kiirus	98 000 p/min
Materjal	Alumiiniumisulami + ABS + PC

Tootja | Tootja | Jaotaja:

MISURA Store s.r.o.
K Poště 429/2
252 67 Tuchoměřice

Isik, kes vastutab tehnilise dokumentatsiooni lõpetamise eest:

Ing. Jiří Mihel – ettevõtte tegevjuht

Masinate kirjeldus ja tuvastamine:

Nimi: MISURA MA01 Pro - Juhtmeta kaasaskantav tolmuimeja
Autosse, kokkuklapitavad, 19000 Pa
Mudel: P26F1B01

RoHS CE



Aitäh teie ostu eest.
Vajadusel võtke meiega ühendust aadressil:

Tootja | Tootja | Jaotaja

MISURA Store s.r.o.
ID: CZ264 03 714
www.misura.shop
info@misura.shop



Me ei võta vastutust ühegi trükivea eest.

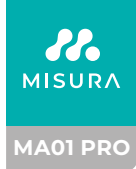

VAKUUMS

LIETOTĀJU ROKASGRĀMATA [LATVIEŠU VALODA](#)



Modelis: P26F1B01



1× USB-C
Connector



Cable
free



Extremely
compact & portable



19 000+ Pa
Strong Suction

Copyright® 2026 MISURA Store s. r. o. Visas tiesības aizsargātas.

Nevienu šī rokasgrāmatas daļu, tostarp rokasgrāmatā aprakstītos produktus un programmatūru, nedrīkst reproducēt, pārsūtīt, pārrakstīt, saglabāt datu glabāšanas sistēmā vai tulkot jebkurā valodā jebkādā formā un ar jebkādiem līdzekļiem, izņemot Pircēja glabāto dokumentāciju rezerves kopēšanas nolūkā, bez MISURA Store s. r. o. („MISURA“) rakstiskas atļaujas.

Produkta vai pakalpojuma garantija zaudē spēku, ja: (1) produkts tiek remontēts, modificēts vai mainīts bez MISURA rakstiskas atļaujas vai (2) produkta sērijas numurs ir nesalasāms vai trūkst.

Šajā rokasgrāmatā ietvertie tehniskie dati un informācija ir paredzēti tikai informatīviem nolūkiem, var tikt mainīti jebkurā laikā bez iepriekšēja brīdinājuma un nav uzskatāmi par MISURA saistībām.

MISURA neuzņemas atbildību par kļūdām vai neprecizitātēm, kas var parādīties šajā rokasgrāmatā, tostarp par rokasgrāmatā aprakstītajiem produktiem un programmatūru.

IEPAKOJUMA SATURS

- 1x | Putekļu sūcējs
- 1x | 2 in 1 Suka uzgaļi
- 1x | Paklāju uzgalis
- 1x | Liels uzgalis gaisa piepūšanai/fūšanai
- 1x | Vidējais uzgalis gaisa piepūšanai/fūšanai
- 1x | Mazs uzgalis gaisa piepūšanai/izpūšanai
- 1x | Lietotāja rokasgrāmata
- 1x | USB-C uzlādes kabelis

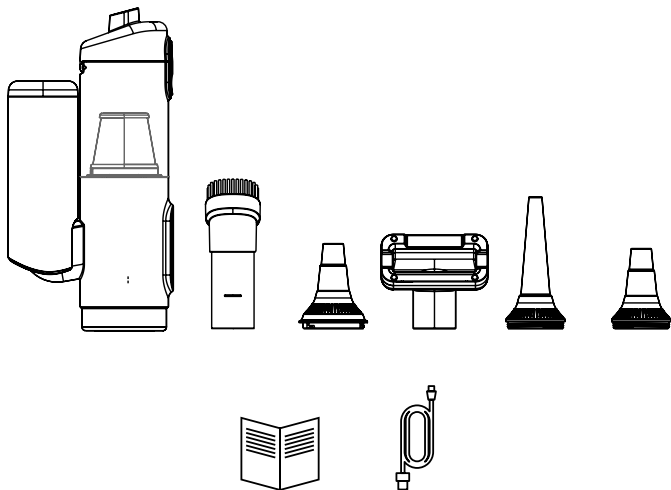

DROŠĪBAS NORĀDĪJUMI

Pirms šī ierīces lietošanas vai uzlādes izlasiet visus norādījumus, kas sniegti šajā rokasgrāmatā.

- Filtru regulāri jānotīra un jāmaina laikā – tādējādi novērsīsiet tā aizsērēšanu un saglabāsiet augstu sūkšanas jaudu.
- Ja ierīces virsmas temperatūra pārsniedz 35 °C, motoru aizsardzība tiek aktivizēta un ierīci noteiktu laiku nevarēs ieslēgt.
- Nesniedziet ierīci augstām temperatūrām.
- Nesūciet šķidrumus vai uzliesmojošas vielas.
- Iekārta nav ūdensnecaurlaidīga. Nepuliet to ar tekoša ūdens strūklu – pietiek ar mitru drānu.
- Izmantojiet tikai lādēšanas kabeļus, kas piegādāti ar produktu vai ko ieteikusi uzņēmums MISURA.
- Adapteris var nedaudz uzsilt uzlādes laikā – tas ir parasts fenomens.
- Nelietojiet ierīci, kad tā ir pievienota barošanai.
- Darba laikā neaizklājiet gaisa izplūdes atveri.
- Pirms putekļsūcēja lietošanas pārlicinieties, ka filtrs ir pareizi uzstādīts.
- Akumulatoru neizjauciet – pastāv īssavienojuma risks.
- Akumulatorus glabājiet prom no atklātas uguns, siltuma avotiem un tiešiem saules stariem.

PRODUKTA APRAKSTS

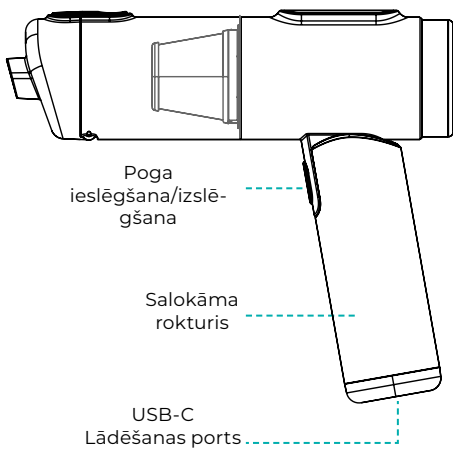
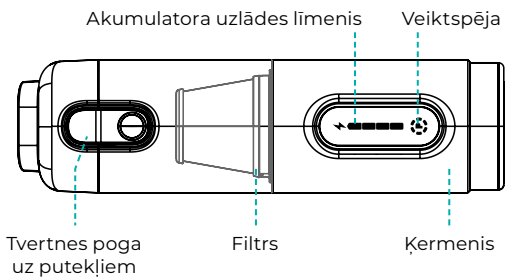

LIETOŠANA UN APKALPOŠANA

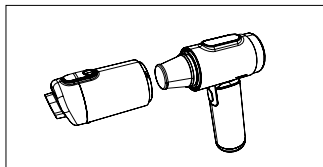

Pirms lietošanas pārlicinieties, ka filtrs ir uzstādīts un ierīce ir uzlādēta.

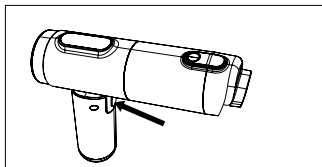

Nospiežot un turēt 3 sekundes, ierīci ieslēgsiet. Ar vienu nospiešanu pārslēgsiet uz augsta režīma. Nospiežot un, turēt nospiestu 3 sekundes, ierīci izslēgsiet.

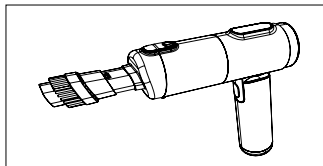

Izmantojiet šo uzgali tīrīšanai grūti pieejamās vietās.

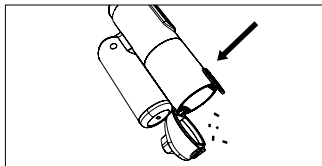

Nospiediet putekļu tvertnes pogu un atveriet vāku, lai iztukšotu tvertni.

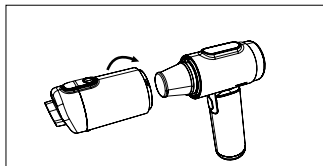

Pagriežot, izņemiet putekļu trauku, pēc tam izņemiet un notīriet filtru.

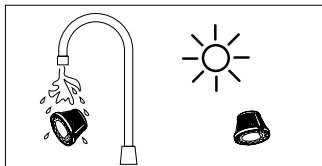

Izskalojiet filtru pēc katras 5–6 lietošanas reizes un ļaujiet tam pilnībā nožūt pirms atkārtotas lietošanas.

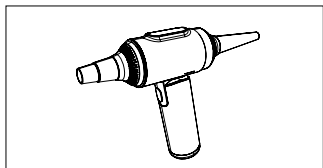

Izmantojiet lielu/vidēju/mazu uzgali gaisa piepūšanai/pūšanai.

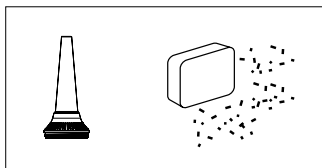

Izmantojiet uzgali, lai viegli izpūstu putekļus no datora korpusa, tastatūras un citiem priekšmetiem.

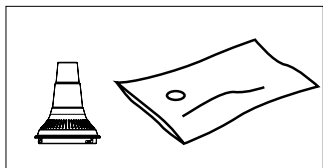

Izmantojiet uzgali, lai izsūktu gaisu no uzglabāšanas sūkņu un gaisa spilvenu.

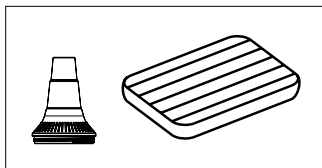

Izmantojiet uzgali vieglai gultu piepūšanai a gumijas matračiem.



Uzmanību:

Pūšamais uzgali nav piemērots augstspiediena priekšmetiem, piemēram, riepām, basketbola vai futbola bumbām.

PROBLĒMU RISINĀJUMI

1. Ierīce nedarbojas

1. Ja ierīce pēkšņi izslēdzas vai ierīce lietošanas laikā uzkarst, iemesls parasti ir aizsprostots filtrs. Ļaujiet ierīcei atdzist un iztīriet filtru.

2. Ierīci nav iespējams ieslēgt, ja akumulatora uzlādes līmenis ir zem 1 %.

3. Ja putekļošanas tvertne ir aizsērējusi, iekārta automātiski izslēdzas un indikators 5 sekundes ātri mirgo.

2. Neparasta gaisma uz LED displeja

Kad displejā iedegas ceturtais elements sarkanā krāsā un mirgo, akumulatora uzlādes līmenis ir zem 10 %.

3. No putekļsūcēja izplūst putekļi

1. Putekļu tvertne var nebūt pareizi uzstādīta.

2. Filtrs var nebūt pareizi novietots putekļu traukā.

Ja ierīce joprojām nedarbojas pareizi, lūdzu, sazinieties ar mūsu klientu atbalsts.

UZLĀDE

1. Pārlicinieties, ka ierīce ir izslēgta.
2. Ievietojiet uzlādes kabeli uzlādes portā ierīcei.
3. Uz displeja mirgo viens no akumulatora rādītāja elementiem – ierīce tiek uzlādēta.
4. Ja neviens elements nemirgo un visi deg gaismu pastāvīgi, tas nozīmē, ka akumulators ir pilnībā uzlādēts.

PARAMETRI

Modelis	P26F1B01
Nosaukums	Sūcējs MA01 PRO
Ieeja	5 V \equiv 2 A, 9 V \equiv 1,67 A
Veiktspēja	90 W – 120 W
Baterijas jauda	7800 mAh
Uzlādes laiks	aptuveni 3–4 h
Produkta troksnis	65 dB
Lādēšanas ports	USB-C
Izmēri	57,8 × 107,8 × 210,8 mm
Ātrums	98 000 apgr./min
Materiāls	Alumīnija sakausējums + ABS + PC

Ražotājs | Piegādātājs | Izplatītājs:

MISURA Store s. r. o.
K Pošte 429/2
252 67 Tuchoměřice

Persona, kas atbild par tehniskās dokumentācijas pabeigšanu:

Ing. Jiří Mihel – izpilddirektors uzņēmumā

Mašīnu apraksts un identifikācija:

Nosaukums: MISURA MA01 Pro - Bezvadu pārnēsājams putekļu sūcējs
Automašīnā, locīšana, 19000 Pa
Modelis: P26F1B01

RoHS CE



Paldies par jūsu pirkumu.
Ja nepieciešams, sazinieties ar mums:

Ražotājs | Piegādātājs | Izplatītājs

MISURA Store s. r. o.
ID: CZ264 03 714
www.misura.shop
info@misura.shop



Mēs neuzņemamies atbildību par jebkurām tipogrāfiskām kļūdām.

MISURA

MA01 PRO

DULKIŲ SIURBLYS

VARTOTOJO VADOVAS LIETUVIŲ KALBA



Modelis: P26F1B01



1× USB-C
Connector



Cable
free



Extremely
compact & portable



19 000+ Pa
Strong Suction

Copyright® 2026 MISURA Store s. r. o. Visos teisės saugomos.

Jokia šio vadovo dalis, įskaitant šiame vadove aprašytus produktus ir programinę įrangą, negali būti atgaminama, perduodama, perrašoma, saugoma duomenų saugojimo sistemoje ar verčiama į bet kokią kalbą bet kokia forma ir bet kokiomis priemonėmis, išskyrus Pirkėjo saugomą dokumentaciją atsarginės kopijos tikslais, be raštiško MISURA Store s. r. o. („MISURA“) leidimo.

Produkto ar paslaugos garantija netenka galios, jei: (1) produktas yra taisomas, modifikuojamas ar keičiamas be raštiško MISURA leidimo arba (2) produkto serijos numeris yra neįskaitomas arba jo nėra.

Šiame vadove pateikti techniniai duomenys ir informacija yra skirti tik informaciniais tikslais, gali keistis bet kuriuo metu be išankstinio įspėjimo ir neturi būti aiškinami kaip MISURA įsipareigojimas.

MISURA neatsako už klaidas ar netikslumus, kurie gali atsirasti šiame vadove, įskaitant šiame vadove aprašytus produktus ir programinę įrangą.

PAKUOTĖS TURINYS

- 1x | Siurblys
- 1x | 2 v 1 Šepetėlio antgalis
- 1x | Kiliminis antgalis
- 1x | Didelis antgalis pūtimui/pūtimui
- 1x | Vidutinė antgaliai pripūtimui/fūkimui
- 1x | Mažas antgalis pripūtimui/pūtimui
- 1x | Vartotojo vadovas
- 1x | USB-C įkrovimo laidas

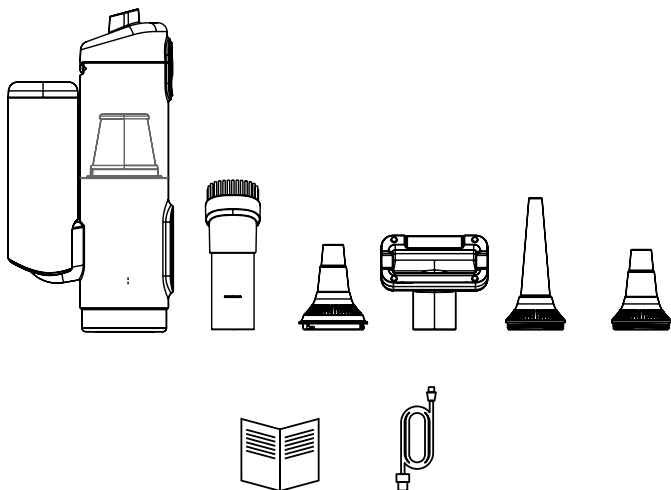

SAUGOS NORMOS

Prieš naudojant arba įkraunant šį įrenginį, perskaitykite visus šio vadovo nurodymus.

- Filtrą reguliariai valykite ir laiku keiskite – taip išvengsite jo užsikimšimo ir išlaikysite aukštą siurbimo efektyvumą.
- Jei įrenginio paviršiaus temperatūra viršys 35 °C, įsijungs variklio apsauga ir įrenginys tam tikrą laiką nebus įjungtas.
- Neeksponuokite įrenginio aukštai temperatūrai.
- Nenaudokite skysčių ar degių medžiagų.
- Įrenginys nėra atsparus vandeniui. Nevalykite jo tekančio vandens srove – pakanka nušluostyti drėgnu skudurėliu.
- Naudokite tik su produktu pateiktą arba MISURA rekomenduotą įkrovimo laidą.
- Adapteris gali šiek tiek įkaisti įkrovimo metu – tai yra įprastas reiškinys.
- Nenaudokite prietaiso, kai jis prijungtas prie maitinimo šaltinio.
- Eksploatacijos metu neuždenkite oro išleidimo angos.
- Prieš naudojant siurblį, įsitikinkite, kad filtras tinkamai įstatytas.
- Baterijų neardykite – kyla trumpojo jungimo pavojus.
- Baterijas laikykite toliau nuo atviros ugnies, šilumos šaltinių ir tiesioginių saulės spindulių.

PRODUKTO APRAŠYMAS

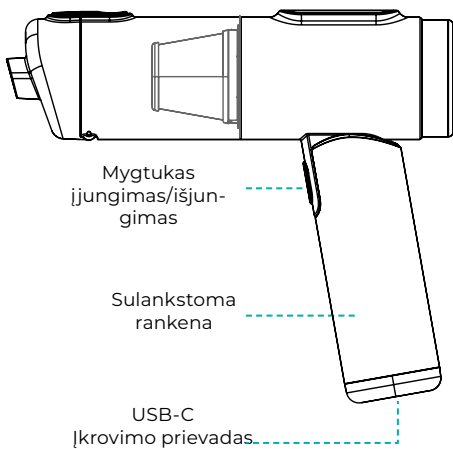
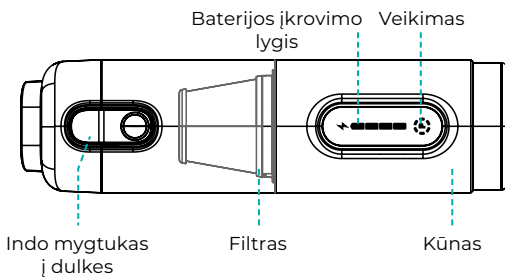

NAUDOJIMAS IR PRIEŽIŪRA

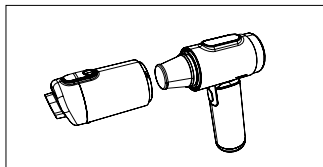

Prieš naudojimą įsitikinkite, kad filtras yra įdiegtas ir įrenginys yra įkrautas.

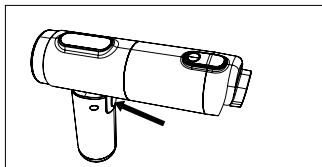

Paspausdę ir laikydami 3 sekundes įrenginį įjungsite. Vienu paspaudimu perjungsite į aukštą režimą. Paspausdus ir laikydami 3 sekundes įrenginį išjungsite.

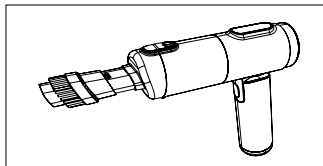

Naudokite šį antgalį valymui sunkiai pasiekiamų vietų.

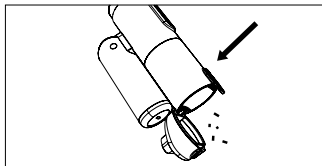

Paspauskite dulkių talpos mygtuką ir atidarykite dangtį, kad ištuštintumėte talpą.

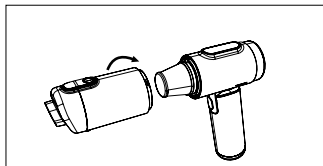

Apsukdami išimkite dulkių indą, tada išimkite ir išvalykite filtrą.

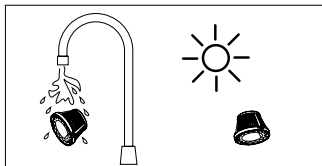

Išplaukite filtrą po kiekvieno 5–6 naudojimo ir leiskite jam visiškai išdžiūti prieš pakartotinį naudojimą.

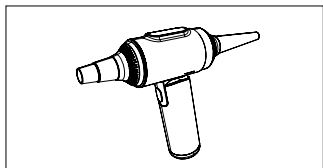

Naudokite didelį/vidutinį/mažą antgalį
pripūtimui/pūtimui.

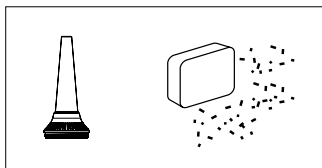

Naudokite antgalį, kad lengvai išpūstumėte
dulkes iš kompiuterio korpuso, klaviatūros ir
kitų daiktų.

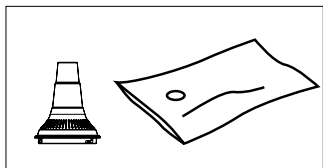

Naudokite antgalį orui iš sandėliavimo
išsiurbti vakų ir oro pagalvių.

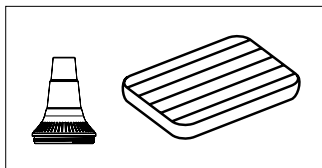

Naudokite antgalį lengvam gultų pripūtimui
gumos čiužinių.



Dėmesio:

Pūslinė antgaliai nėra tinkamas aukšto slėgio daiktams, tokiems kaip padangos, krepšinio ar futbolo kamuoliai.

PROBLEMŲ SPRENDIMAS

1. Įrenginys neveikia

1. Jei įrenginys staiga išsijungia arba įrenginys naudojimo metu įkaista, priežastis dažnai būna užsikimšęs filtras. Leiskite įrenginiui atvėsti ir išvalykite filtrą.

2. Įrenginio negalima įjungti, jei baterijos įkrovimo lygis yra mažesnis nei 1 %.

3. Jei dulkių talpa užsikimš, įrenginys automatiškai išsijungs, o indikatoras 5 sekundes greitai mirksės.

2. Neįprasta šviesa LED ekrane

Kai ekrane ketvirtas simbolis užsidega raudonai ir mirksi, baterijos įkrovimo lygis yra mažesnis nei 10 %.

3. Iš siurblio išsiskiria dulkės

1. Dulkių talpa gali būti neteisingai uždėta.

2. Filtras gali būti neteisingai įstatytas į dulkių talpą.

Jei įrenginys vis dar neveikia tinkamai, prašome susisiekti su mūsų klientų aptarnavimas.

ĮKROVIMAS

1. Įsitinkinkite, kad įrenginys yra išjungtas.
2. Įkiškite įkrovimo kabelį į įrenginio įkrovimo prievadą.
3. Ekrane mirksi viena iš baterijos indikatorius dalių – įrenginys kraunamas.
4. Jei nė viena lemputė nemirksi ir visos šviečia nuolat, tai reiškia, kad baterija visiškai įkrauta.

PARAMETRAI

Modelis	P26F1B01
Pavadinimas	Siurblys MA01 PRO
Įėjimas	5 V \equiv 2 A, 9 V \equiv 1,67 A
Vykdymas	90 W – 120 W
Baterijos talpa	7800 mAh
Įkrovimo laikas	maždaug 3–4 val.
Produkto triukšmingumas	65 dB
Įkrovimo prievadas	USB-C
Išmatavimai	57,8 × 107,8 × 210,8 mm
Greitis	98 000 aps./min
Medžiaga	Aliuminio lydinys + ABS + PC

Gamintojas | Importuotojas | Platintojas:

MISURA Store s. r. o.
K Poště 429/2
252 67 Tuchoměřice

Asmuo, atsakingas už techninės dokumentacijos užbaigimą:

Ing. Jiří Mihel – įmonės vykdantysis direktorius

Mašinų aprašymas ir identifikacija:

Pavadinimas: MISURA MA01 Pro - Bevielis nešiojamas dulkių siurblys | automobilį, sulankstomas, 19000 Pa
Modelis: P26F1B01

RoHS 



Ačiū už jūsų pirkimą.
Jei reikia, susisiekite su mumis adresu:

Gamintojas | Importuotojas | Platintojas

MISURA Store s. r. o.
ID: CZ264 03 714
www.misura.shop
info@misura.shop

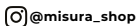

Nesame atsakingi už jokių tipografinių klaidų.

MISURA

МА01 ПРО

ПРАХОСМУКАТЕЛ

ПОТРЕБИТЕЛСКО РЪКОВОДСТВО БЪЛГАРСКИ



Модел: P26F1B01



1× USB-C
Connector



Cable
free



Extremely
compact & portable



19 000+ Pa
Strong Suction

Copyright® 2026 MISURA Store s. r. o. Всички права запазени.

Никоя част от това ръководство, включително продуктите и софтуерът, описани в него, не може да бъде възпроизвеждана, предавана, преписвана, съхранявана в система за съхранение на данни или превеждана на какъвто и да е език под каквато и да е форма и по какъвто и да е начин, с изключение на документацията, съхранявана от купувача за целите на архивиране, без писменото разрешение на MISURA Store s. r. o. („MISURA“).

Гаранцията за продукта или услугата се анулира, ако: (1) продуктът е ремонтиран, модифициран или променен без писменото разрешение на MISURA или (2) сериен номерът на продукта е нечетлив или липсва.

Техническите данни и информацията в това ръководство се предоставят само за сведение, подлежат на промяна по всяко време без предизвестие и не трябва да се тълкуват като ангажимент от страна на MISURA.

MISURA не носи отговорност за евентуални грешки или неточности, които могат да се появят в настоящото ръководство, включително за продуктите и софтуера, описани в него.

СЪДЪРЖАНИЕ НА ОПАКОВКАТА

- 1x | Прахосмукачка
- 1x | 2 в 1 Четка за приставка
- 1x | Чистачка за килими
- 1x | Голям накрайник за надуване/духане
- 1x | Среден накрайник за надуване/духане
- 1x | Малък накрайник за надуване/духане
- 1x | Ръководство за потребителя
- 1x | Заряден кабел USB-C

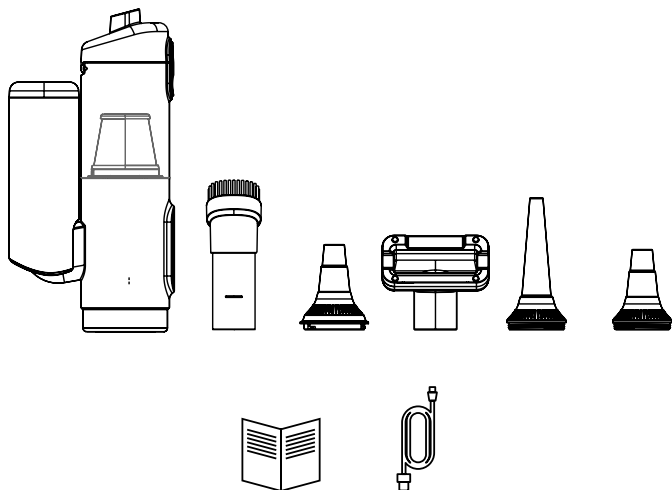

ИНСТРУКЦИИ ЗА БЕЗОПАСНОСТ

Преди да използвате или зареждате това устройство, прочетете всички инструкции, посочени в това ръководство.

- Редовно почиствайте филтъра и го сменяйте навреме – така ще предотвратите запушването му и ще поддържате висока всмукателна мощност.
- Ако температурата на повърхността на устройството надвиши 35 °C, ще се активира защита на мотора и устройството няма да може да се включи за определен период от време.
- Не излагайте устройството на високи температури.
- Не всмуквайте течности или запалими вещества.
- Устройството не е водонепроницаемо. Не го почиствайте с поток течаща вода – достатъчно е да го избършете с влажна кърпа.
- Използвайте единствено зарядния кабел, предоставен с продукта или препоръчан от компанията MISURA.
- Адаптерът може да се нагрива леко по време на зареждане – това е обикновено явление.
- Не използвайте устройството, когато е свързано към захранването.
- По време на работа не покривайте отвора за изход на въздуха.
- Преди да използвате прахосмукачката, се уверете, че филтърът е правилно поставен.
- Не разглобявайте батериите – има риск от късо съединение.
- Батерии съхранявайте извън обсега на открит огън, източници на топлина и пряка слънчева светлина.

ОПИСАНИЕ НА ПРОДУКТА

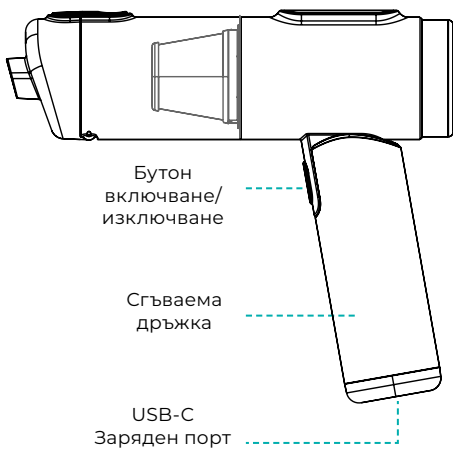
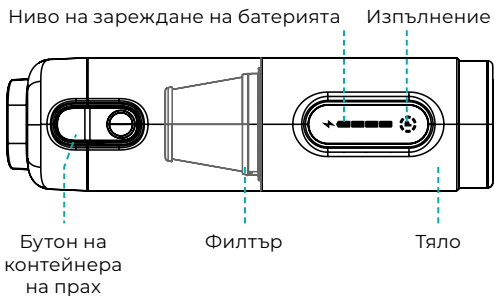

ИЗПОЛЗВАНЕ И ПОДДРЪЖКА

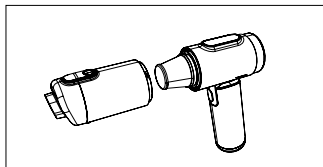

Преди употреба се уверете, че филтърът е инсталиран и устройството е заредено.

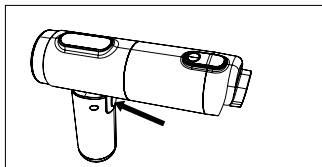

С натискане и задържане за 3 секунди устройството се включва. С едно натискане превключвате до висок режим. Натискане на и задържане за 3 секунди устройството ще се изключи.

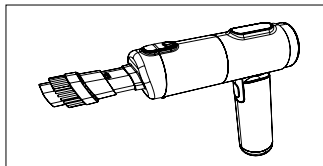

Използвайте този накрайник за почистване труднодостъпни места.

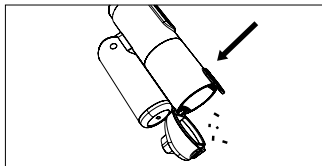

Натиснете бутона на контейнера за прах и отворете капака, за да изпразните контейнера.

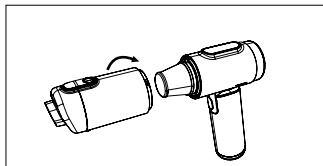

С въртене извадете контейнера за прах, след това извадете и почистете филтъра.

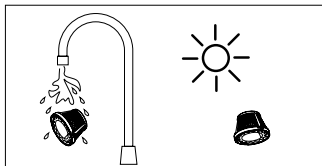

Изплакнете филтъра след всяко 5–6 използване и го оставете напълно да изсъхне преди повторна употреба.

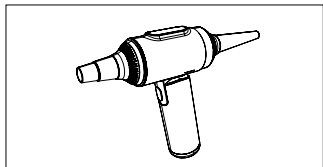

Използвайте голямо/средно/малко
накрайник за надуване/духане.

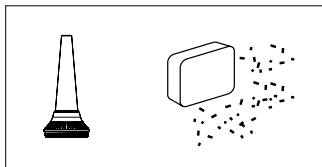

Използвайте накрайник, за да
издухате праха от компютърната кутия,
клавиатурата и други предмети.

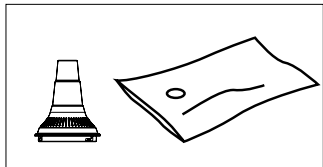

Използвайте накрайник за изсмукване
на въздуха от складовите вакуумни и
въздушни възглавници.

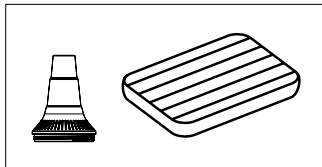

Използвайте накрайник за лесно
надуване на шезлонги а гумени матраци.



Внимание:

Надуваемият накрайник не е подходящ за високо налягане
предмети, като гуми, баскетболни или футболни топки.

РЕШЕНИЕ НА ПРОБЛЕМИТЕ

1. Устройството не работи

1. Ако устройството внезапно се изключи или се загрее по време на употреба, причината обикновено е запушен филтър. Оставете устройството да се охлади и почистете филтъра.

2. Устройството не може да се включи, ако нивото на заряда на батерията е по-ниско от 1 %.

3. Ако се запуши праховият съд, устройството автоматично ще се изключи и индикаторът ще мига бързо в продължение на 5 секунди.

2. Ненормална светлина на LED дисплея

Когато на дисплея светне четвъртият индикатор в червено и мига, нивото на заряда на батерията е под 10 %.

3. От прахосмукачката излиза прах

1. Контейнерът за прах може да не е правилно поставен.

2. Филтърът може да не е правилно поставен в праховия контейнер.

Ако устройството все още не работи правилно, моля свържете се с нашата клиентска поддръжка.

ЗАРЕЖДАНЕ

1. Уверете се, че устройството е изключено.
2. Включете зарядния кабел в зарядния порт на устройството.
3. На дисплея мига един от индикаторите на батерията – устройството се зарежда.
4. Ако никоя лампичка не мига и всички светят постоянно, това означава, че батерията е напълно заредена.

ПАРАМЕТРИ

Модел	P26F1B01
Име	Прахосмукачка MA01 PRO
Вход	5 V \equiv 2 A, 9 V \equiv 1,67 A
Изпълнение	90 W – 120 W
Капацитет на батерията	7800 mAh
Време за зареждане	приблизително 3–4 ч
Шум на продукта	65 dB
Заряден порт	USB-C
Размери	57,8 × 107,8 × 210,8 мм
Скорост	98 000 об./мин
Материал	Алуминиева сплав + ABS + PC

Производител | Вносител | Дистрибутор:

MISURA Store s.r.o.
K Poště 429/2
252 67 Tuchoměřice

Лице, отговорно за завършване на техническата документация:

Ing. Jiří Mihel – изпълнителен директор на компанията

Описание и идентификация на машините:

Име: MISURA MA01 Pro - Безжичен преносим прахосмукачка
в колата, сгъване, 19000 Pa
Модел: P26F1B01

RoHS CE



Благодарим ви за покупката.
В случай на нужда, свържете се с нас на:

Производител | Вносител | Дистрибутор

MISURA Store с. р. о.
ID: CZ264 03 714
www.misura.shop
info@misura.shop

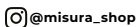

Не носим отговорност за никакви типографски грешки.